

A large, stylized illustration of a fish, possibly a bass, is the central focus. The fish is rendered in a light tan color and is set against a background of a grid of colored squares. The grid consists of squares in shades of yellow, green, orange, and red. The fish's body is primarily within the green squares, while its head and tail extend into the yellow and orange squares. The text 'ЭСО GROUP' is overlaid on the green section of the fish's body.

ЭСО GROUP

35 лет с вами

ЭКИПИРОВКА

ПРИМАНКИ

КАТУШКИ

УДИЛИЩА



ИНФОРМАЦИЯ.....	3
Удилища MAXIMUS.....	4
Удилища BLACK SIDE.....	64
Катушки MAXIMUS.....	72
Катушки BLACK SIDE.....	86
Приманки LUREMAX.....	92
Экипировка ALASKAN.....	120
Крючки SAIKYO.....	140

Компания ECOGROUP, основанная в 1991 году, отмечает в 2026-м свое 35-летие. За этот период предприятие зарекомендовало себя как надежный производитель качественных рыболовных товаров, завоевавший доверие миллионов российских рыбаков.

За три с половиной десятилетия компания выросла в крупное предприятие, предлагающее широкий ассортимент продукции: от спиннингов и катушек до приманок и экипировки. Особое внимание уделяется разработке новых моделей, учитывающих потребности современных любителей рыбалки.

ECOGROUP активно сотрудничает с региональными дилерами, обеспечивающими доступ к товарам даже в отдаленных уголках России. Мы стремимся сделать процесс покупки удобным и доступным для всех желающих.

Важнейшей частью стратегии развития является постоянное совершенствование ассортимента. Специалисты компании регулярно проводят тестирование новой продукции, собирая отзывы покупателей и адаптируя изделия под запросы аудитории.

Успех ECOGROUP обусловлен профессионализмом сотрудников, глубокими знаниями отрасли и стремлением предложить покупателям лучшие товары. Продукция компании неоднократно отмечалась наградами на специализированных выставках и конкурсах.

Спасибо, что выбираете сотрудничество с нами на протяжении столь долгого времени! Мы рады представить Вашему вниманию каталог новинок, предлагаемых нашей компанией.

Посетив нашу фирму, Вы получите наилучшие условия сотрудничества и качественное обслуживание.
Всегда рады Вас видеть!

Команда «ECOGROUP»



MAXIMUS

THE FISHING GLADIATOR

экипировка

приманки

катушки

удилища

Butcher V3 – третье поколение сверхпопулярных спиннингов от бренда Maximus. Новые удилица сохранили свою надежность и универсальность, но в то же время теперь оснащены более современными кольцами с противозахлестными рамами Tangle Free. Вставки колец (SIC) так же стали более тонкими по сравнению с предшественником. Бланки спиннингов изготовлены из графита IMF и теперь имеют более быстрый строй (Fast). Рукоятка – разнесенная, выполнена из плотного мелкопористого неопрена (EVA), имеет современный дизайн и обеспечивает удобный хват. Задний держатель удлинненной эргономичной формы. Катшко-держатель – максимально комфортный и теплый (Warm Reel Seat), удобен в использовании в холодную погоду.

Спиннинг способен выполнять множество всевозможных задач и со всеми справляться по максимуму.

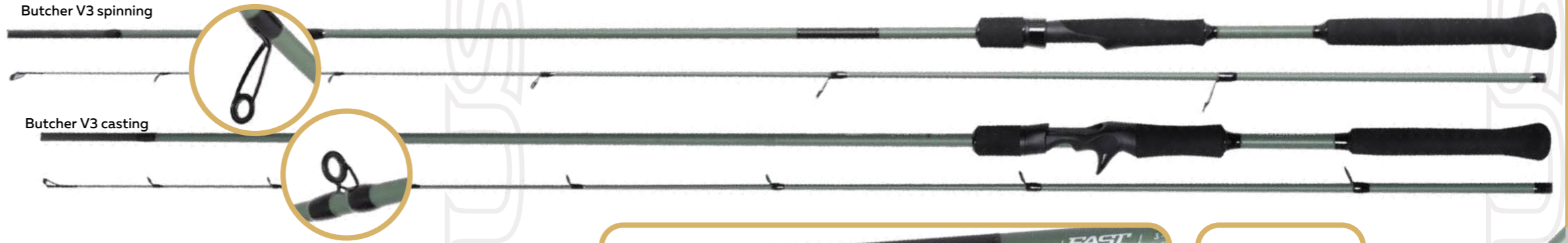

BUTCHER^{v3}



Артикул	Специализация	Строй	Длина уд., см	Трансп. дл., см	Вес уд., г	Кол-во колец	Кол-во секций	Тест, г	Тест, lb	Тип оправы колец
spinning										
1. MSBUV321L	Spinning	Fast	210	110	107	7	2	3-15	4-12	K-Guide, облегченные
2. MSBUV321ML	Spinning	Fast	210	110	112	7	2	5-21	4-18	K-Guide, облегченные
3. MSBUV321M	Spinning	Fast	210	110	119	7	2	7-28	8-20	K-Guide, облегченные
4. MSBUV324L	Spinning	Fast	240	125	121	7	2	3-15	4-12	K-Guide, облегченные
5. MSBUV324ML	Spinning	Fast	240	125	126	7	2	5-21	4-18	K-Guide, облегченные
6. MSBUV324M	Spinning	Fast	240	125	129	7	2	7-28	8-20	K-Guide, облегченные
7. MSBUV324MH	Spinning	Fast	240	125	155	7	2	10-42	10-25	K-Guide, облегченные
8. MSBUV327ML	Spinning	Fast	270	140	155	7	2	5-21	4-18	K-Guide, облегченные
9. MSBUV327M	Spinning	Fast	270	140	170	7	2	7-28	8-20	K-Guide, облегченные
10. MSBUV327MH	Spinning	Fast	270	140	183	7	2	10-42	10-25	K-Guide, облегченные
casting										
11. MCBUV321L	Casting	Fast	210	110	105	8	2	4-18	4-12	K-Guide, низкопрофильные
12. MCBUV321ML	Casting	Fast	210	110	107	8	2	5-25	4-18	K-Guide, низкопрофильные
13. MCBUV324M	Casting	Fast	240	125	132	9	2	7-28	8-20	K-Guide, низкопрофильные
14. MCBUV324MH	Casting	Fast	240	125	146	9	2	10-42	10-25	K-Guide, низкопрофильные
15. MCBUV324H	Casting	Fast	240	125	160	9	2	14-56	14-28	K-Guide, низкопрофильные

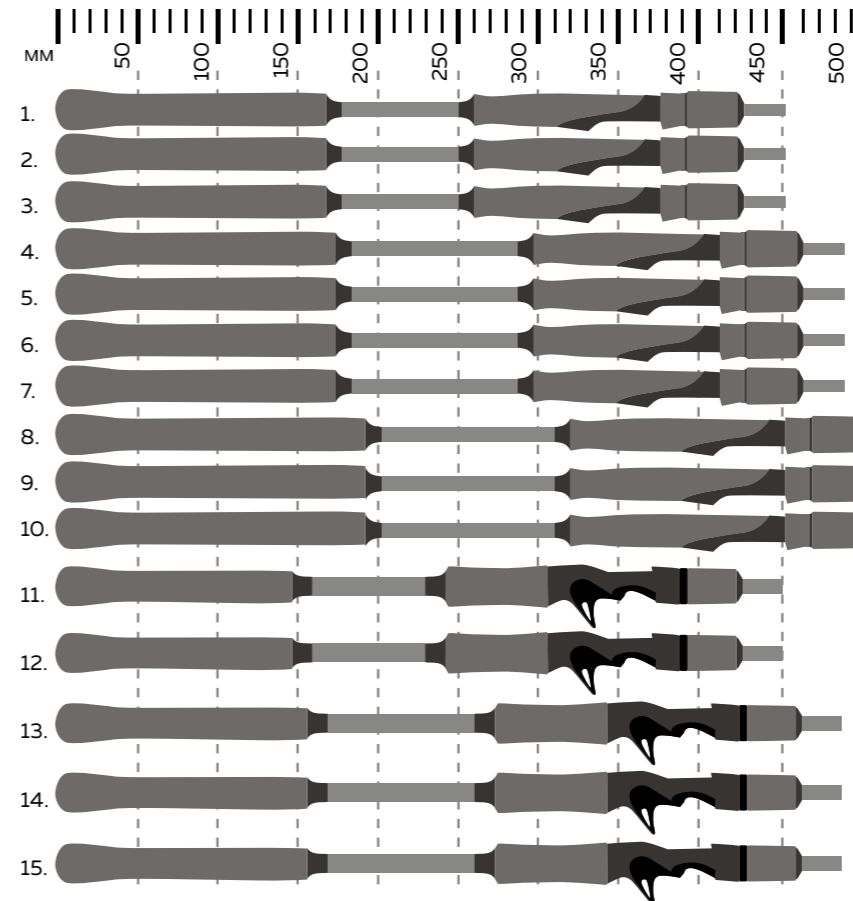

Сверхпопулярная линейка спиннингов пополнилась двумя специализированными моделями для микроджига. От других моделей серии Resident спиннинги с маркировкой Microjig отличаются более «мягким» средне-быстрым (Medium-Fast) строем бланка и чувствительной вклеенной вершинкой (Solid). Бланки изготовлены из графита IMF, оснащены сверхлегкими пропускными кольцами AT-GUIDE, расставленными по концепции K-Guide Concept. Материал вставок колец - SIC. Рукоять спиннинга компактная, выполнена в формате пластикового монокока, имеет современный дизайн и удобный хват. Resident Microjig оснащен эргономичным «скелетным» катушкодержателем HSS (Hyper Sensitive System) благодаря которому спиннинг не только удобно ложится в руку, но и обладает великолепной сенсорикой. Монолитная (Solid) вершинка, выкрашенная в белый цвет, позволяет регистрировать самые деликатные поклевки и помогает вести контроль проводки приманки.

Основательно продуманная и сбалансированная снасть позволяет рыболову осуществлять точные забросы, обеспечивать максимальную обратную связь при работе с приманками всего тестового диапазона и уверенно работать при вываживании.



RESIDENT MJ



Resident Micro Jig

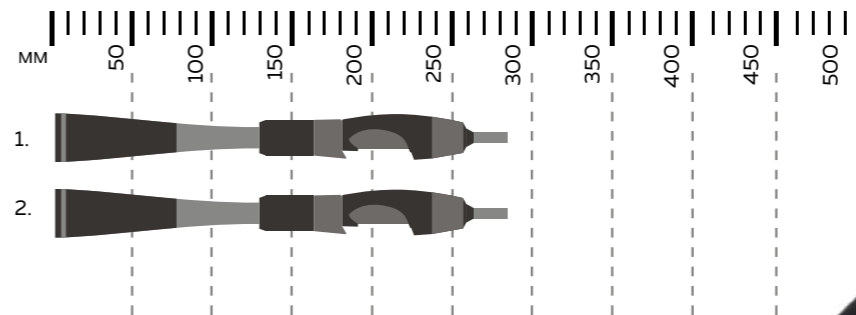
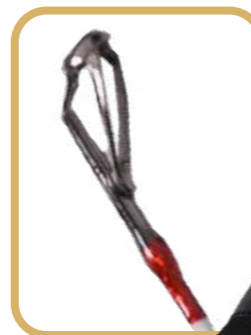

Артикул	Специализация	Строй	Длина уд., см	Трансп. дл., см	Вес уд., г	Кол-во колец	Кол-во секций	Тест, г	Тест лески, lb	Тип оправы колец
microjig										
1. MMJSRE183UL	Micro-Jig - S	Medium-Fast	183	97	97	8	2	0,5-5	1-3	K-Guide, облегченные
2. MMJSRE198UL	Micro-Jig - S	Medium-Fast	198	103	107	9	2	0,5-5	1-3	K-Guide, облегченные



удилища

катушки

приманки

экипировка

Это классический спиннинг со сплошной неопреновой рукояткой для удобной работы с удилищем и надежного хвата. Бланк изготовлен из графита IMF. Материал вставок колец - SIC. Resident - это универсальный спиннинг быстрого строя (FAST ACTION), следовательно, им можно ловить, совмещая различные методы проводки и используя разные типы приманок. Данное удилище отлично вяжет рыбу, а сбалансированная конструкция гарантирует точный и дальний заброс. Рукоятка изготовлена из плотного мелкопористого неопрена (EVA). Теплый катушкодержатель (Warm Reel Seat) обеспечивает максимальный комфорт при использовании удилища в холодную погоду. Данная модель обладает широким размерным рядом.

В 2026 году серия пополнилась тремя моделями для ультра-лайтовой ловли. Бланки имеют тест по приманкам от 1 до 7 г, обладают средне-быстрым строем (Medium-Fast).

Благодаря великолепной балансировке эти модели кажутся невероятно легкими, при этом обладают достаточным запасом мощности и легко справятся с вываживанием крупной рыбы.



RESIDENT RESIDENT UL



Артикул	Специализация	Строй	Длина уд., см	Трансп. дл., см	Вес уд., г	Кол-во колец	Кол-во секций	Тест, г	Тип оправы колец
ultra light									
NEW 1. MulsRE165UL	Ultra Light	Medium-Fast	165	87	76	8	2	1-7	K-Guide, облегченные
NEW 2. MulsRE183UL	Ultra Light	Medium-Fast	183	97	83	8	2	1-7	K-Guide, облегченные
NEW 3. MulsRE198UL	Ultra Light	Medium-Fast	198	103	95	8	2	1-7	K-Guide, облегченные
spinning									
4. MSRE21L	Spinning	Fast	210	110	128	7	2	4-15	K-Guide, облегченные
5. MSRE21ML	Spinning	Fast	210	110	130	7	2	5-20	K-Guide, облегченные
6. MSRE21M	Spinning	Fast	210	110	133	7	2	7-30	K-Guide, облегченные
7. MSRE21MH	Spinning	Fast	210	110	137	7	2	17-42	K-Guide, облегченные
8. MSRE24L	Spinning	Fast	240	125	159	7	2	4-15	K-Guide, облегченные
9. MSRE24ML	Spinning	Fast	240	125	161	7	2	5-20	K-Guide, облегченные
10. MSRE24M	Spinning	Fast	240	125	163	7	2	7-30	K-Guide, облегченные
11. MSRE24MH	Spinning	Fast	240	125	171	7	2	17-42	K-Guide, облегченные
12. MSRE24H	Spinning	Fast	240	125	175	7	2	20-60	K-Guide, облегченные
13. MSRE27M	Spinning	Fast	270	140	180	7	2	7-30	K-Guide, облегченные
14. MSRE27MH	Spinning	Fast	270	140	193	7	2	17-42	K-Guide, облегченные
15. MSRE27H	Spinning	Fast	270	140	198	7	2	20-60	K-Guide, облегченные

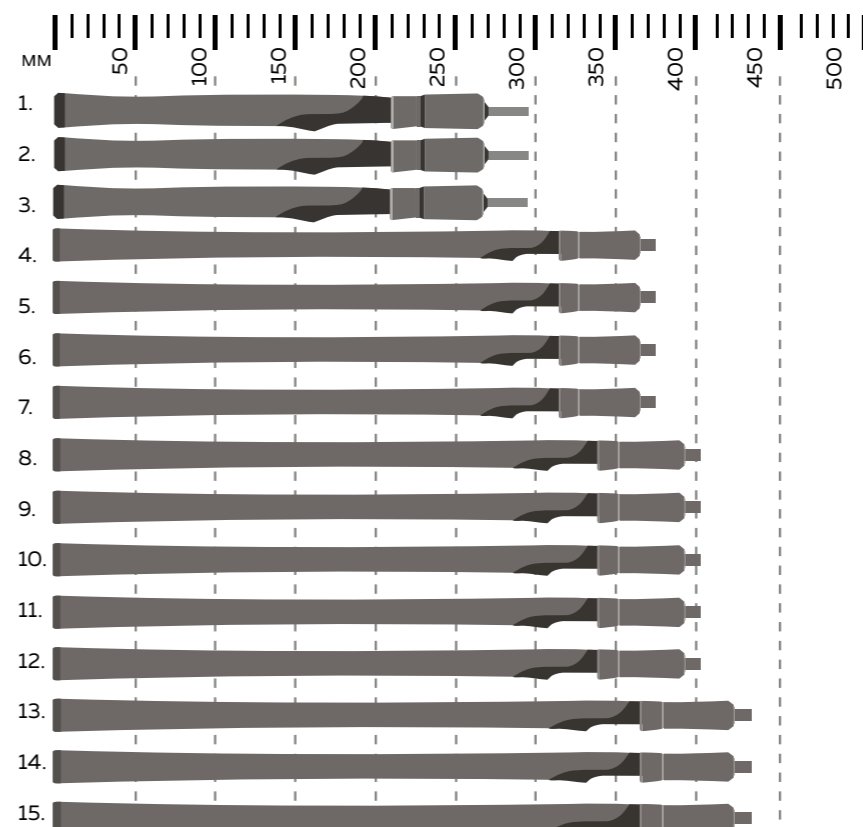

В последние годы все большую популярность набирает вид ловли на сверхкрупные приманки (Big Bait Fishing).

В линейке Resident теперь появилась такая модель — MBBSRE251XXH. В отличие от джиговой модели, Resident BB обладает быстрым (Fast) строем, оснащен усиленными кольцами на двух ножках. Вам не составит труда забрасывать действительно крупные приманки (до 150 г) на значительные расстояния и получать удовольствие от борьбы с любым трофеем!

В 2025 году линейка Resident Big Bait пополнилась еще двумя моделями — 170XH и 190XH.

Это короткие спиннинги для лодочной рыбалки «накоротке», а также для вертикальной ловли на крупные приманки.



RESIDENT BB



Resident Big Bait 251XXH



Resident Big Bait 170XH - 190XH

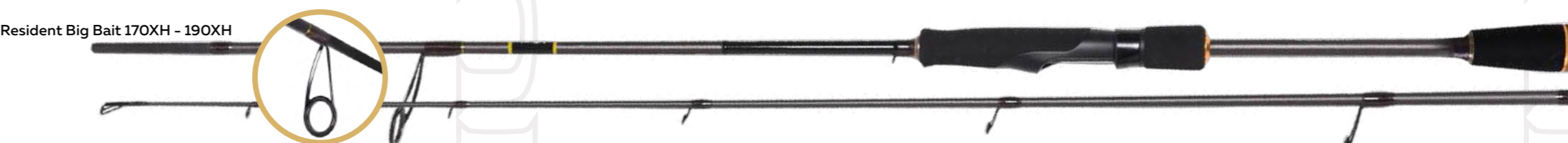

Артикул	Специализация	Строй	Длина уд., см	Трансп. дл., см	Вес уд., г	Кол-во колец	Кол-во секций	Тест, г	Тип оправы колец
big bait									
NEW 1. MBBSRE170XH	Spinning	Fast	170	89	128	7	2	max 90	K-Guide, облегченные
NEW 2. MBBSRE190XH	Spinning	Fast	190	98	140	8	2	max 120	K-Guide, облегченные
3. MBBSRE251XXH	Spinning	Fast Action	251	130	257	9	2	50-150	K-Guide, облегченные

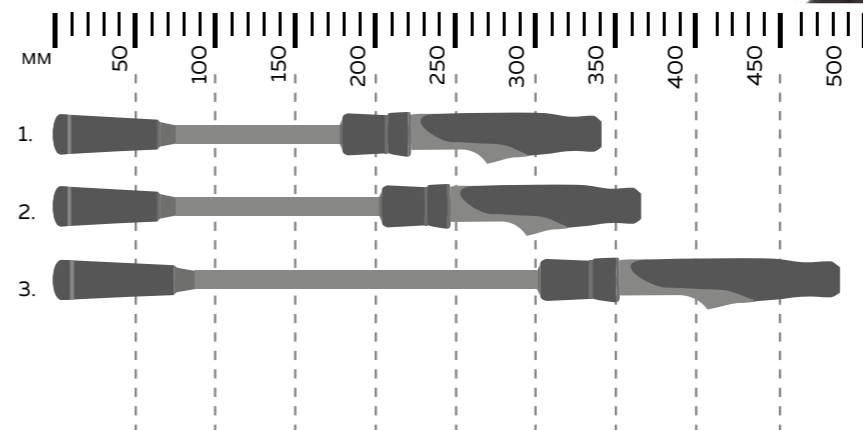
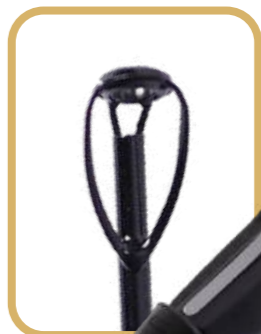

MINIGUN – это интересная бюджетная новинка от Maximus. В конструкции спиннинга применены сразу несколько оригинальных решений. Используются современные, эргономичные катушкодержатели с повышенной сенсорикой HSS (Hyper Sensitive System). Рукоять спиннингов — компактная, выполнена в формате пластикового монокока для облегчения веса и улучшения баланса. Бланки удилищ изготовлены из графита IMF, имеют средне-быстрый (Medium-Fast) строй и позволяют ловить на разнообразные виды приманок в легком тесте. Невысокий рост удилищ удобен в различных вариантах применения: при рыбалке на заросших растительностью берегах малых рек, в лодке при охоте на некрупных хищников, при вываживании и подсачивании радужной форели в коммерческих прудах. Необходимо отметить еще одну особенность бланка MINIGUN – верхнее колесо спиннинга полностью монокорпусное (Solid). Это конструктивное решение позволяет удилищу прощать многие ошибки рыболова. Спиннинг получился чрезвычайно прочным, но в то же время легким. Бланки оснащены современными кольцами в рамках Tangle Free, расставленными по системе K-Guide System. В модельном ряду представлены как спиннинговые, так и кастинговые модификации.



Артикул	Специализация	Строй	Длина уд., см	Трансп. дл., см	Вес уд., г	Кол-во колец	Кол-во секций	Тест, г	Тип оправы колец
MINIGUN spinning									
1. MSMG15UL	Ultra Light/TOP Solid	Medium-Fast	150	80	81	7	2	1-7	K-Guide
2. MSMG17UL	Ultra Light/TOP Solid	Medium-Fast	170	89	84	8	2	1-7	K-Guide
3. MSMG18UL	Ultra Light/TOP Solid	Medium-Fast	180	97	88	8	2	1-7	K-Guide
casting									
4. MCMG15UL	Ultra Light/TOP Solid	Medium-Fast	150	80	92	7	2	1-7	K-Guide
5. MCMG17UL	Ultra Light/TOP Solid	Medium-Fast	170	89	94	8	2	1-7	K-Guide
6. MCMG18UL	Ultra Light/TOP Solid	Medium-Fast	180	97	96	8	2	1-7	K-Guide

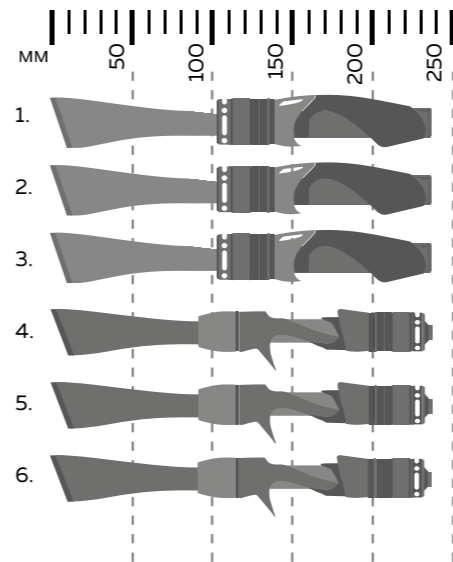

MINIGUN Bubblegun - популярная серия спиннингов теперь в ярком молодежном дизайне. В конструкции спиннинга применены сразу несколько оригинальных решений. Во-первых, использованы современные эргономичные катушкодержатели с повышенной сенсорикой HSS (Hyper Sensitive System). Бланки удилищ изготовлены из графита IMF, имеют средне-быстрый (Medium-Fast) строй и позволяют ловить на разнообразные виды приманок в легком тесте. Невысокий рост удилищ удобен в различных вариантах применения: при рыбалке на заросших растительностью берегах малых рек, при охоте за некрупных хищником в лодке, при вываживании и подсачивании радужной форели в коммерческих прудах. Верхнее колесо спиннинга полностью монолитное - Solid. Это конструктивное решение позволяет удилищу прощать многие ошибки рыбака. Спиннинг получился чрезвычайно прочным, но в то же время легким. Бланки оснащены современными кольцами в рамках Tangle Free, расставленными по системе K-Guide System. Отличие серии MINIGUN Bubblegun от классической не только в дизайне. Теперь на моделях MSMGB15UL/MSMGB165UL установлен более новый, еще более легкий и эргономичный держатель, а бланки стали более деликатными. В длине же 1,8 м спиннинговая и кастинговая версии изготовлены в «лайтовом» тесте 2-10 г.



MINIGUN BÜBBLEGUN

ULTRALIGHT EDITION



Minigun Bubblegun Spin

Minigun Bubblegun Cast

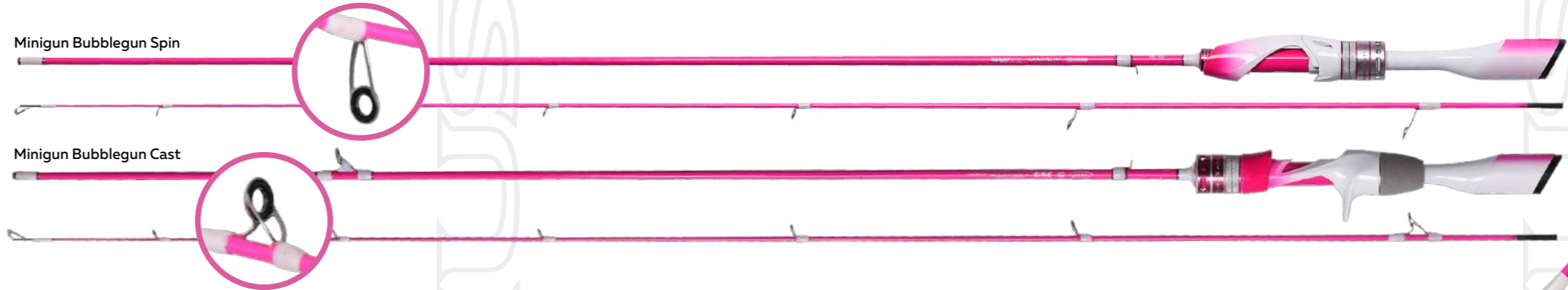

Артикул	Специализация	Строй	Длина уд., см	Трансп. дл., см	Вес уд., г	Кол-во колец	Кол-во секций	Тест, г	Тип оправы колец
spinning									
1. MSMGB15UL	Ultra Light/TOP Solid	Medium-Fast	150	80	62	7	2	1-8	K-Guide
2. MSMGB165UL	Ultra Light/TOP Solid	Medium-Fast	165	87	68	7	2	1-8	K-Guide
3. MSMGB18UL	Ultra Light/TOP Solid	Medium-Fast	180	97	91	8	2	2-10	K-Guide
casting									
4. MCMG15UL	Ultra Light/TOP Solid	Medium-Fast	150	80	92	7	2	2-10	K-Guide

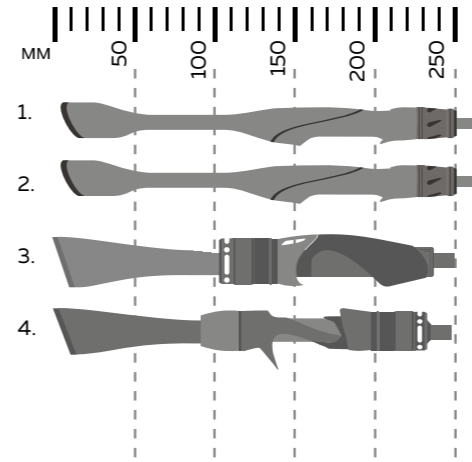

MSMGB15UL
MSMGB165UL

MSMGB18UL

MCMG15UL

удилища
катушки
приманки
экипировка

Полюбившаяся многим рыбакам модель Workhorse возвращается в самый бюджетный сегмент спиннингов Maximus. Невысокая цена, современные технологии, мощный бланк - все те же главные достоинства «Рабочей лошади». Бланк быстрого (Fast) строя изготовлен из графита IMF. На спиннингах установлены кольца со вставкой SIC, заключенные в рамы Tangle Free, которые препятствуют перехлесту лески. Кольца расставлены по современной концепции K-guide System.

На удилищах с тестом 30-60 г установлено первое кольцо с усиленной рамой на двух ножках. Разнесенная конструкция рукояти изготовлена из качественного неопрена EVA. Удобная разнесенная рукоятка уменьшает вес спиннинга, при этом значительно повышая сенсорикку и улучшая баланс.

Катушкодержатель использован теплый (Warm Reel Seat) для более комфортных тактильных ощущений. Благодаря своей надежности и выносливости, спиннинги Workhorse добавят уверенности не только новичку, но и ветерану рыбной ловли.



Workhorse V4



Workhorse V4

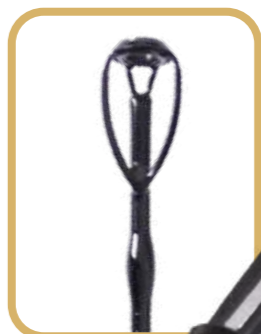

Артикул	Специализация	Строй	Длина уд., см	Трансп. дл., см	Вес уд., г	Кол-во колец	Кол-во секций	Тест, г	Тест, lb
1. MSWHV421ML	Spinning	Fast	210	112	102	7	2	4-20	4-18
2. MSWHV421M	Spinning	Fast	210	112	115	7	2	10-30	8-20
3. MSWHV421MH	Spinning	Fast	210	112	119	7	2	20-40	12-25
4. MSWHV421H	Spinning	Fast	210	112	132	7	2	30-60	18-28
5. MSWHV424ML	Spinning	Fast	240	127	130	8	2	4-20	4-18
6. MSWHV424M	Spinning	Fast	240	127	138	8	2	10-30	8-20
7. MSWHV424MH	Spinning	Fast	240	127	145	8	2	20-40	12-25
8. MSWHV424H	Spinning	Fast	240	127	159	8	2	30-60	18-28
9. MSWHV427M	Spinning	Fast	270	142	154	9	2	10-30	8-20
10. MSWHV427MH	Spinning	Fast	270	142	179	9	2	20-40	12-25

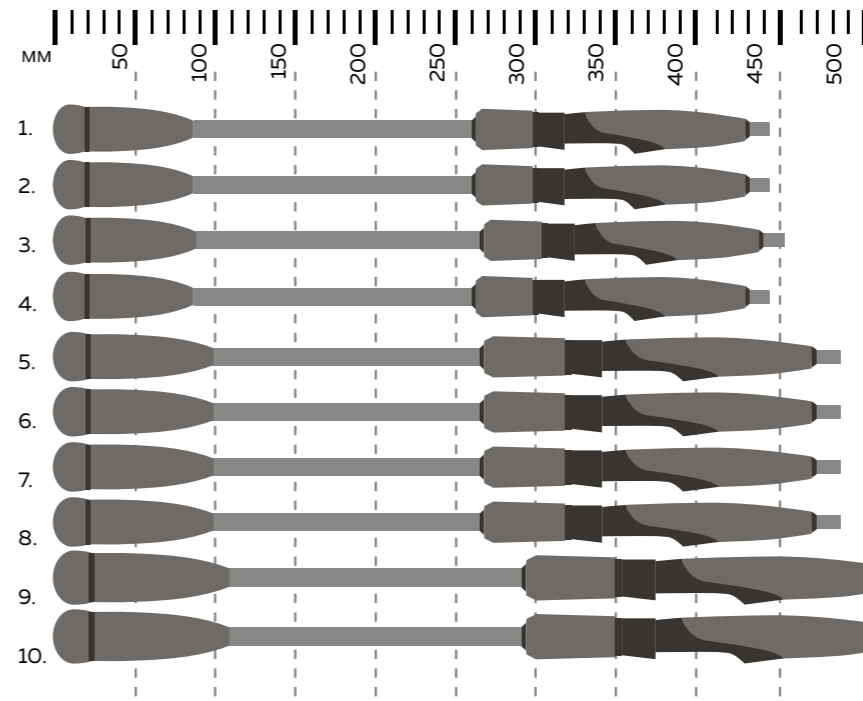

Winner V4 – уже четвертая модификация популярных спиннингов от бренда Maximus. Это по-прежнему универсальная линейка бюджетных удилищ, но с обновленным элегантным дизайном и новыми, более легкими бланками из карбона IMF. Рукоять спиннингов теперь разнесенная, выполнена из плотного мелкопористого неопрена (EVA) синего цвета. Бланки оснащены пропускными кольцами со вставками SIC, расставленными по системе K-guide Concept. Современные рамы колец (Tangle Free) прекрасно предотвращают перехлест лески во время заброса. Катушкодержатель – новый, теплый (Warm Reel Seat) имеет удобный хват и обеспечивает максимальный комфорт при ловле в любых погодных условиях.

Великолепная сбалансированность и продуманность модели позволяют рыболову осуществлять сверхдальние забросы и уверенно работать при вываживании даже очень крупных трофеев.



Winner V4



WINNER V4



Артикул	Специализация	Строй	Длина уд., см	Трансп. дл., см	Вес уд., г	Кол-во колец	Кол-во секций	Тест, г	Тест, lb
1. MSWV418L	Spinning	Fast	180	95	102	6	2	3-15	4-12
2. MSWV421L	Spinning	Fast	210	110	120	7	2	3-15	4-12
3. MSWV421ML	Spinning	Fast	210	110	125	7	2	4-21	4-18
4. MSWV421M	Spinning	Fast	210	110	128	7	2	7-30	8-20
5. MSWV424L	Spinning	Fast	240	125	152	8	2	3-15	4-12
6. MSWV424ML	Spinning	Fast	240	125	157	8	2	4-21	4-18
7. MSWV424M	Spinning	Fast	240	125	165	8	2	7-30	8-20
8. MSWV424MH	Spinning	Fast	240	125	171	8	2	15-40	12-24
9. MSWV427L	Spinning	Fast	270	140	166	8	2	3-15	4-12
10. MSWV427ML	Spinning	Fast	270	140	170	8	2	4-21	4-18
11. MSWV427M	Spinning	Fast	270	140	180	8	2	7-35	10-22
12. MSWV427MH	Spinning	Fast	270	140	195	8	2	15-40	12-24
13. MSWV427H	Spinning	Fast	270	140	192	8	2	18-55	12-26
14. MSWV430H	Spinning	Fast	300	155	212	9	2	18-55	12-26

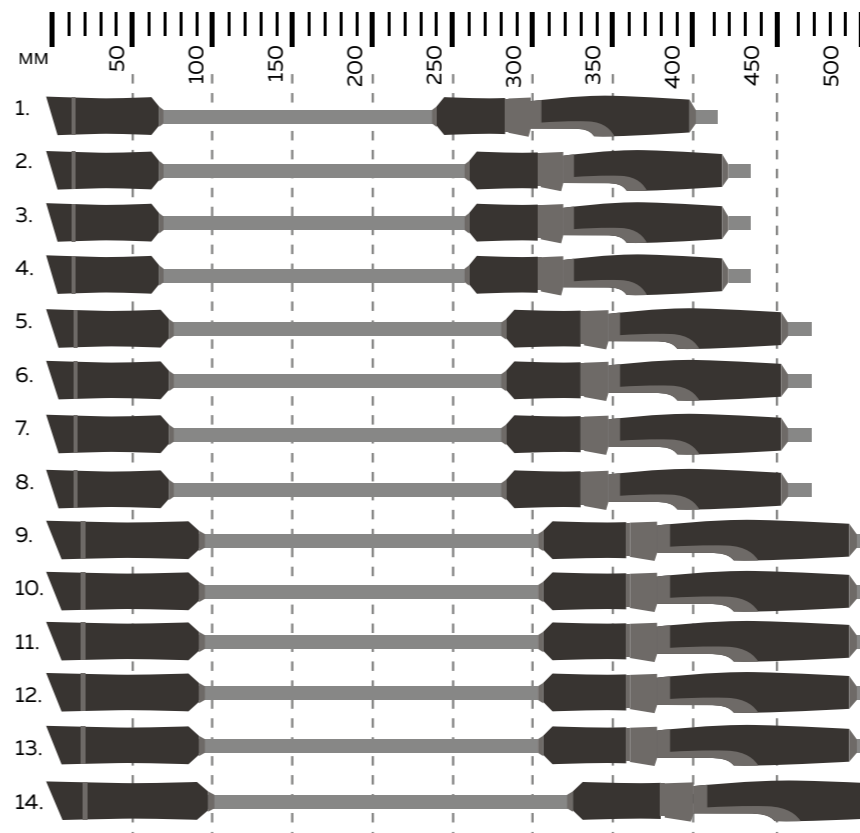

Популярная модель Pointer вернулась теперь и в кастинговом исполнении. Новые бланки, новый облегченный катушкодержатель и уникальная расстановка колец SGC (Spiral guides concept). «Револьверная» расстановка (SGC) колец позволяет уменьшить частоту установки раннингов на верхней части бланка, снизить остаточные колебания вершинки, улучшить тактильные ощущения удилица «на потрях». Благодаря переводу лески с верхней части бланка на нижнюю, возможность контакта лески и бланка полностью исключается и необходимость в дополнительных раннингах на вершинке удилица отпадает. В то же время, нагрузка при экстремальных нагрузках, во время вываживания, распределяется по бланку - равномерно, снижая вероятность поломки. Бланк спиннинга изготовлен из графита IMF, оснащен пропускными мини-кольцами со вставками SIC. На стыке «колен» нанесены метки продольной соосности бланка. Поклонники кастингового микроджига по достоинству оценят новинку Pointer-X casting.



POINTER X casting



Артикул	Специализация	Строй	Вершинка	Длина уд., см	Трансп. дл., см	Вес уд., г	Кол-во колец	Кол-во секций	Тест, г	Тест, lb	Тест по шнуру
1. MMJSCPX183UL	Casting Micro-Jig - S	Fast	Solid	183	95	68	9	2	1,0-5,0	2-4	0.2-0.6
2. MMJSCPX213UL	Casting Micro-Jig - S	Fast	Solid	213	111	80	9	2	1,5-7	2-4	0.2-0.6



Pointer-X casting

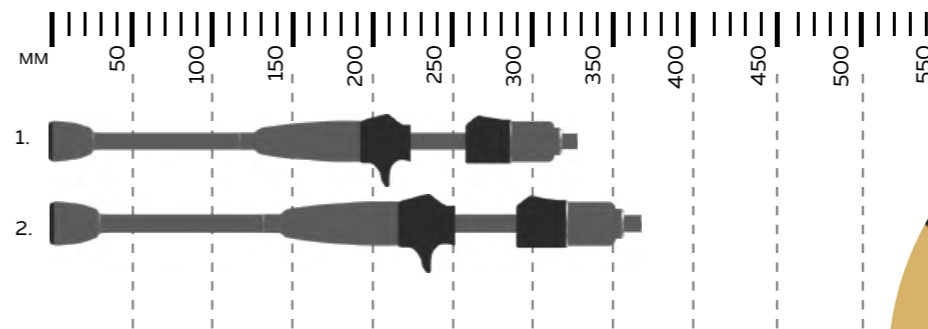

Indigo Lady — изящное и привлекательное удилице специально разработанное для наших прекрасных дам. **MMJSINL19UL** — самое легкое удилице в модельном ряду (тест до 5 г). Силиконовая полнотелая вершинка. Спиннинг предназначен для использования различных микроджигговых оснасток. **MTSINL20UL** — спиннинг быстрого строя (Fast) с тубулярной вершинкой. Ультралайтовый бланк (до 7 г) позволяет комфортно использовать легкие блесна и воблеры. Предназначен для ловли форели на прудах и в реках.

MLFSINL21L/23L — две модели с лайтовыми тестами бланков. Несмотря на легкий класс, спиннинги имеют достаточную мощность для вываживания крупной рыбы.

MSINL23ML/24ML — универсальные модели со средними значениями теста, отлично сбалансированы и предназначены для ловли самой разнообразной хищной рыбы.



INDIGO lady

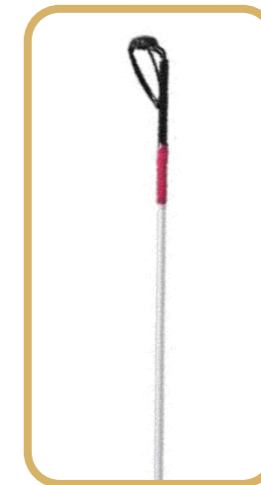
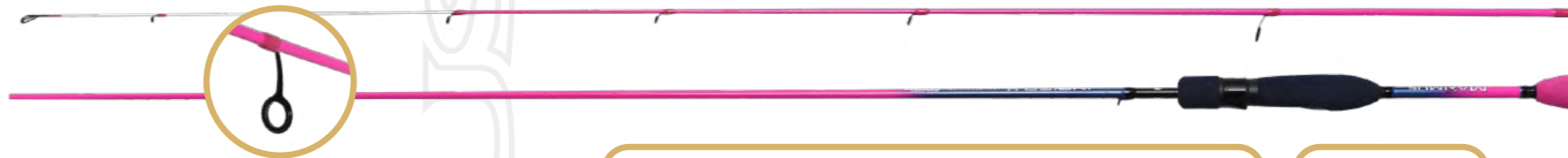

Артикул	Специализация	Строй	Вершинка	Длина уд., см	Трансп. дл., см	Вес уд., г	Кол-во колец	Кол-во секций	Тест, г	Тест, lb	Тест, lb
1. MMJSINL19UL	Micro-Jig - S	Fast	solid	190	99	63	8	2	0,8-5	1-3	AT-Guide, облегченные, Mini Guide System
2. MTSINL20UL	Trout - T	Fast	tubular	200	105	73	6	2	1,5-7	2 - 6	AT-Guide, облегченные, Mini Guide System
3. MLFSINL21L	Light Fishing	Fast	tubular	210	110	120	7	2	2-11	4 - 12	K-Guide, облегченные
4. MLFSINL23L	Light Fishing	Fast	tubular	230	120		7	2	2-12	4 - 12	K-Guide, облегченные
5. MSINL23ML	Spinning	Fast	tubular	230	120		7	2	4-18	4 - 16	K-Guide, облегченные
6. MSINL24ML	Spinning	Fast	tubular	240	125	152	7	2	5-21	4 - 18	K-Guide, облегченные

Indigo Lady

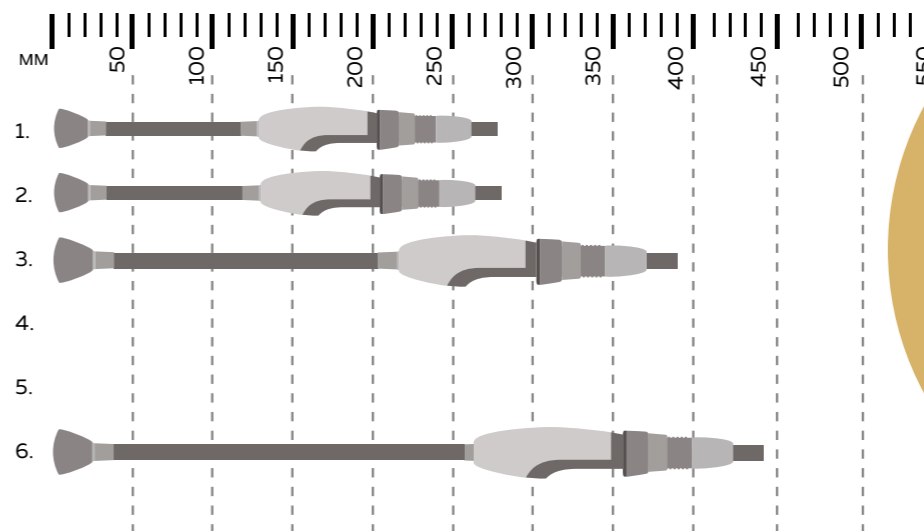

Серия спиннинговых удилищ быстрого строя для ловли на Черном море. Спиннинг с маркировкой **Small Game** - ловля на средних и ближних дистанциях на микроприманки позволяет выполнять филигранные анимации при проводке супер легких джиг-головак и шарнирных монтажей. Основной объект ловли - ставрида. **Large game** - более длинное и мощное удилище для ловли донных представителей черного моря (скорпены, горбыля, ласкиря). Основные используемые приманки буллеры, кренки, джиг-риг.

Кольца Mini Guide System снижают инерцию бланка и повышают чувствительность снасти. Удобная разнесенная рукоять улучшает баланс, а катушкодержатель с опцией Hyper Sensitive System повышает информативность снасти. Удилища INDIGO rockfish имеют как двухчастное, так и четырехчастное исполнение. Компактность и легкость Travel спиннингов делают их удобным для транспортировки.



INDIGO ROCKFISH

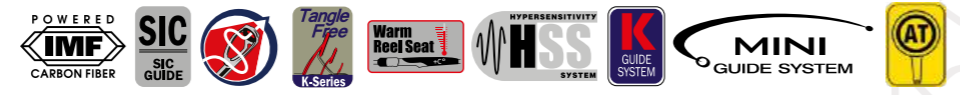

Артикул	Специализация	Строй	Вершинка	Длина уд., см	Трансп. дл., см	Вес уд., г	Кол-во колец	Кол-во секций	Тест, г	Тест, lb	Тест, lb
1. MRSISG17UL	Rockfish small game	Fast	Solid	170	95	61	8	2	0,3-2	1-2,5	AT-Guide
2. MRSILG22UL	Rockfish large game	Fast	Solid	220	113	81	9	2	0,8-7	1-4	AT-Guide
3. MTRRSISG17UL	Rockfish small game	Fast	Solid	170	47	62	8	4	0,3-2	1-2,5	AT-Guide
4. MTRRSILG22UL	Rockfish large game	Fast	Solid	220	60	86	9	4	0,8-7	1-4	AT-Guide

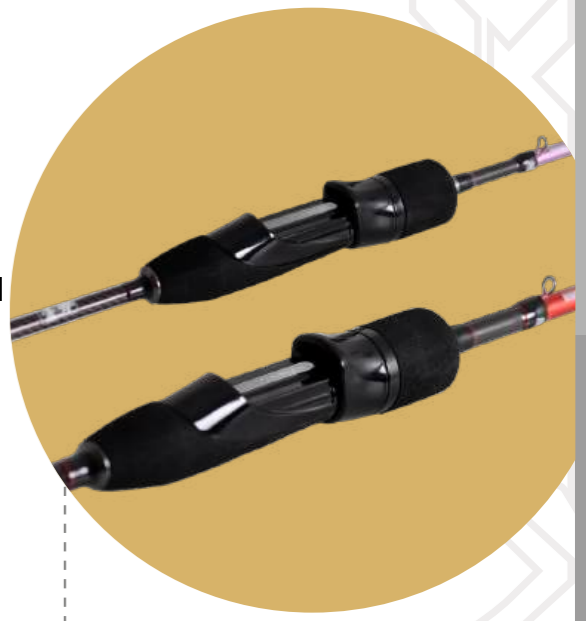
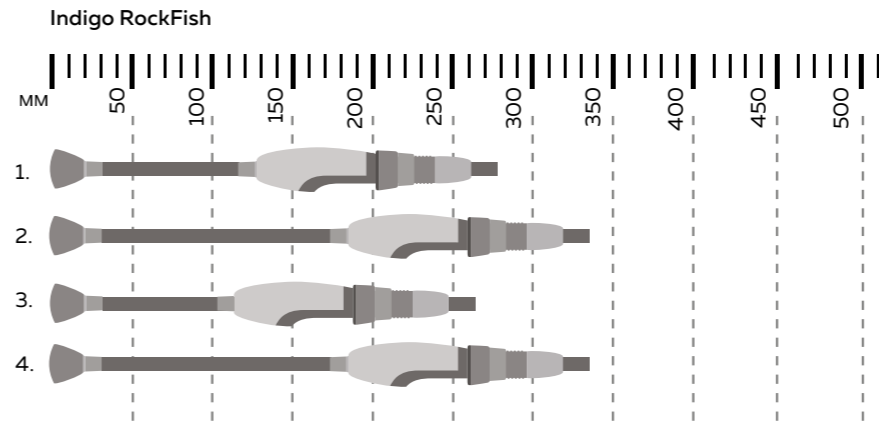

RESPECT - современные спиннинги быстрого строя (Fast Action) с двумя верхними коленами в комплекте. Хлысты произведены с разным тестом, что делает данную модель более универсальной и позволяет использовать более широкий спектр приманок с одним комлем. Бланки изготовлены из графита IMF, оснащены пропускными кольцами со вставками SIC, расставленными по концепции K-Guide Concept. Современные рамы колец имеют форму (Tangle Free), а конструкция тюльпана — Antitwisting tip, что предотвращает перехлест лески во время заброса. Рукоять у модели Respect сплошная, изготовленная из плотного мелкопористого неопрена (EVA) для удобной работы с удилищем и надежного хвата. Катушкодержатель - теплый (Warm Reel Seat), оснащен современной пластиковой гайкой, которая увеличивает сенсорную (SSS) и обеспечивает комфорт при ловле в любых погодных условиях. Спиннинги отлично сбалансированы и предназначены для ловли на различные виды приманок самой разнообразной хищной рыбы.



Respect 2TOP



RESPECT



Артикул	Специализация	Строй	Длина уд., см	Трансп. дл., см	Вес уд., г	Кол-во колец	Кол-во секций	Тест, г	Тип оправы колец
1. MSR21L/ML	Spinning	Fast	210	110	140	8	2	3-15/4-18	K-Guide
2. MSR21ML/M	Spinning	Fast	210	110	157	8	2	4-18/5-25	K-Guide
3. MSR24L/ML	Spinning	Fast	240	125	179	9	2	3-15/4-18	K-Guide
4. MSR24ML/M	Spinning	Fast	240	125	184	9	2	4-18/5-25	K-Guide
5. MSR24M/MH	Spinning	Fast	240	125	196	9	2	5-25/10-40	K-Guide
6. MSR27ML/M	Spinning	Fast	270	140	209	9	2	4-18/5-25	K-Guide
7. MSR27M/MH	Spinning	Fast	270	140	221	9	2	5-25/10-40	K-Guide

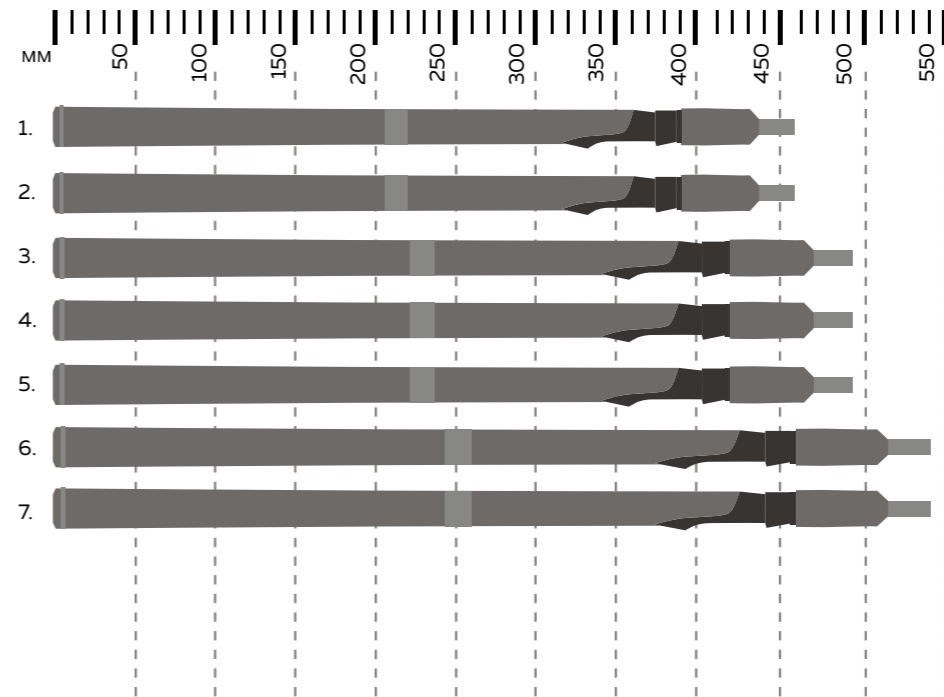

Respect TELE - телескопический универсальный спиннинг с уникальным соотношением «цена-качество». Бланк быстрого строя изготовлен из графита IMF, оснащен эргономичной разнесенной рукояткой из неопрена (EVA) и теплым катушкодержателем (Warm Reel Seat). На спиннингах серии установлены кольца со вставками SIC, расставленные по концепции K-Guide System и заключенные в рамы Tangle Free, препятствующие перехлесту лески. Современный «скелетный» катушкодержатель с карбоновой гайкой позволяет добиться великолепной сенсорики (HSS) и обеспечивает надежный и удобный хват. Компактность модели Respect TELE (транспортная длина 66/70 см) позволяет легко разместить спиннинг в ручной клади или походной сумке, что делает данную модель отличным выбором для рыбалки в отпуске или путешествии.

Все удильца оснащены жесткими кожухами для защиты колец и индивидуальными чехлами.



RESPECT

Telescope version



Артикул	Специализация	Строй	Длина уд., см	Трансп. дл., см	Кол- во колец	Кол- во секций	Тест, г	Тест, lb
1. MTESR21L	Spinning	Fast	210	66	6	6	3-15	4-12
2. MTESR21ML	Spinning	Fast	210	66	6	6	5-25	6-18
3. MTESR21M	Spinning	Fast	210	66	6	6	7-35	8-20
4. MTESR24L	Spinning	Fast	240	70	6	6	3-15	4-12
5. MTESR24ML	Spinning	Fast	240	70	6	6	5-25	6-18
6. MTESR24M	Spinning	Fast	240	70	6	6	7-35	8-20
7. MTESR24MH	Spinning	Fast	240	70	6	6	15-45	12-24

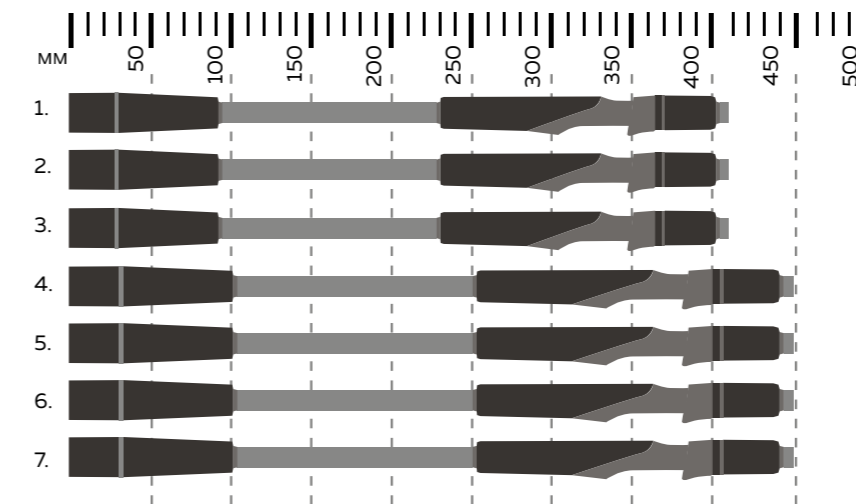

Спиннинговое удилище Bankai завоевало заслуженную популярность у рыболовов. Так как число поклонников рыбалки в «легком» стиле постоянно увеличивается, была разработана модель Bankai Ultralight. Удилища данной серии характеризует средне-быстрый строй (Medium-Fast Action), но при этом достаточно быстрая скорость восстановления бланка из современного графита IMF. Все основные характеристики спиннингов класса «Ultralight» присущи данной модели: дальний и точный заброс приманок во всем тестовом диапазоне, малый вес, прекрасный баланс, возможность осуществлять самые разнообразные приемы анимации. Бланки оснащены сверхлегкими пропускными кольцами AT-GUIDE со вставками SIC, расставленными по концепции K-GUIDE Concept. Отличительной особенностью данной модели является сплошная эргономичная рукоятка из пробки. Причем пробка используется и в катушкодержателе между зажимными пластиновыми гайками. На практике пробка тактильно дает ощущение тепла и комфорта (Warm Reel Seat). Современные гайки катушкодержателя так же теплые, пластиковые и способствуют увеличению чувствительности (HSS). Правильный строй бланка Bankai позволяет максимально продуктивно вываживать рыбу, сводя к минимуму возможность схода добычи или обрыва лески. Спиннинги отлично сбалансированы и предназначены для ловли на самые разнообразные приманки класса «Ultralight».



Bankai UL

Bankai^{UL}



Артикул	Специализация	Строй	Длина уд., см	Трансп. дл., см	Вес уд., г	Кол-во колец	Кол-во секций	Тест, г	Тест, lb
1. MULSBA165UL	Ultra Light	Medium-Fast	165	87	77	8	2	0,8-5	1-3
2. MULSBA183UL	Ultra Light	Medium-Fast	183	97	81	8	2	0,8-5	1-3
3. MULSBA198UL	Ultra Light	Medium-Fast	198	103	93	8	2	0,8-5	1-3

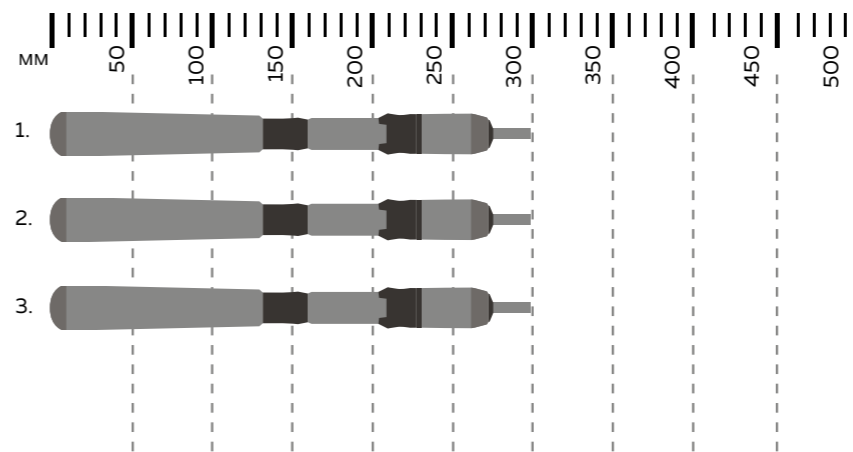

Maximus Bankai Jig — это продолжение популярной линейки спиннингов Bankai, выполненных на джигговом бланке. Сверхбыстрый (Ex-Fast) строй позволяет повысить эффективность работы удилища при агрессивных подбросах джигговых приманок. Мощная комлевая часть позволяет уверенно справляться с вываживанием крупной рыбы.

Отличительной особенностью данной модели является сплошная рукоятка из пробки. Классическая рукоятка позволяет с комфортом осуществлять заброс и удобна, когда рыбак кладет поверх нее предплечье, уменьшая тем самым напряжение на кисть. Пробка на практике тактильно дает ощущение тепла и комфорта и имеет меньший вес по сравнению с материалом EVA. Бланки всех удилищ изготовлены из графита IMF. Кольца с материалом вставок SIC расставлены по концепции K-Guide Concept. Спиннинги Bankai Jig оснащены современными эргономичными держателями HSS (Hyper Sensitive System).

Bankai — уникальная серия удилищ, которая дает возможность заглянуть в прошлое. При этом конструктивно использованы все достижения современного спиннингостроения.



Bankai Jig



Bankai Jig



Артикул	Специализация	Строй	Длина уд., см	Трансп. дл., см	Вес уд., г	Кол-во колец	Кол-во секций	Тест, г	Тест, lb	Тип оправы колец
1. MJSBA21ML	Jig	Ex-Fast	210	110	127	7	2	4-21	6-16	K-Guide, облегченные, на одной опоре
2. MJSBA24ML	Jig	Ex-Fast	240	125	145	8	2	7-25	8-18	K-Guide, облегченные, на одной опоре
3. MJSBA24M	Jig	Ex-Fast	240	125	149	8	2	10-35	10-22	K-Guide, облегченные, на одной опоре
4. MJSBA24MH	Jig	Ex-Fast	240	125	159	8	2	17-45	12-24	K-Guide, облегченные, на одной опоре
5. MJSBA24H	Jig	Ex-Fast	240	125	175	8	2	20-60	16-30	K-Guide, облегченные, на одной опоре
6. MJSBA25M	Jig	Ex-Fast	250	130	161	8	2	10-35	10-22	K-Guide, облегченные, на одной опоре
7. MJSBA25XH	Jig	Ex-Fast	250	130	193	8	2	40-90	24 - 44	K-Guide, облегченные, на одной опоре
8. MJSBA27M	Jig	Ex-Fast	270	141	161	8	2	10-35	10-22	K-Guide, облегченные, на одной опоре
9. MJSBA27ML	Jig	Ex-Fast	270	141	175	8	2	7-25	8-18	K-Guide, облегченные, на одной опоре
10. MJSBA27MH	Jig	Ex-Fast	270	141	205	8	2	17-45	12-24	K-Guide, облегченные, на одной опоре
11. MJSBA27H	Jig	Ex-Fast	270	141	220	8	2	20-60	16-30	K-Guide, облегченные, на одной опоре

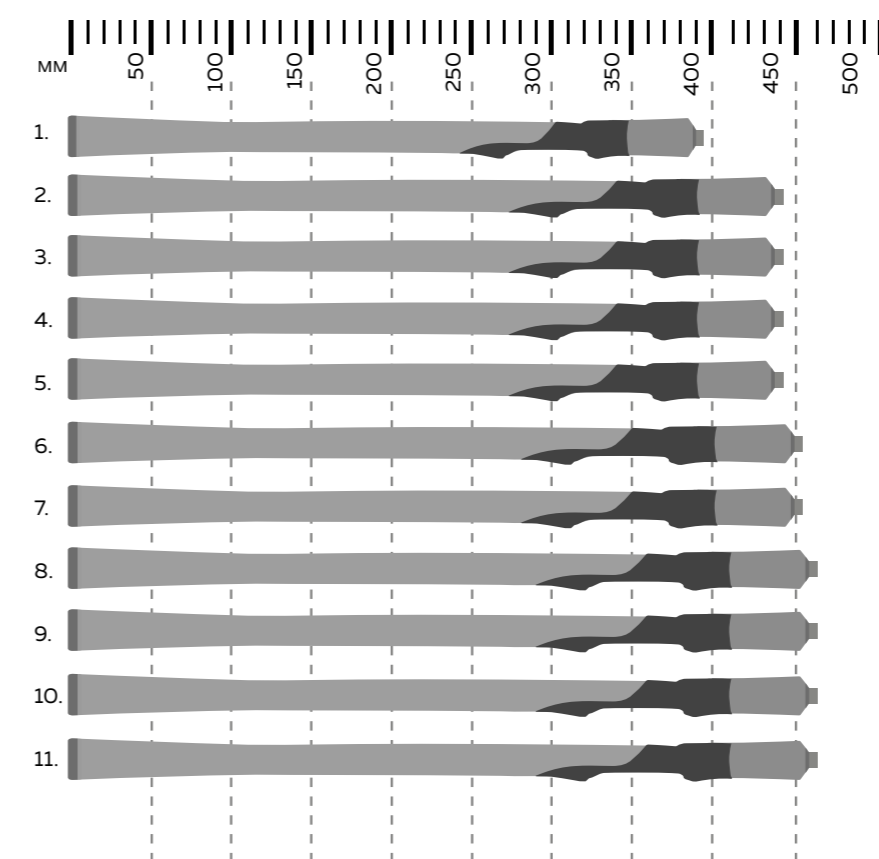

Продолжение линейки спиннингов Maximus для ловли на сверхлегкие приманки. Legend Mormo - два спиннинга средне-быстрого строя (Medium-Fast) с вклеенной вершинкой Solid разработаны специально для использования мормышек до 0,5/0,6 г. Legend Micro - спиннинг средне-быстрого строя (Medium-Fast) с тубулярной (полый) вершинкой. Предназначен для использования с микроколебалками весом до 0,8 г. Отличительной особенностью данной серии является сверхэкономичный держатель, оснащенный качественной теплой пробкой. Все удильца сочетают в себе необыкновенную легкость (вес до 50 г), комфорт использования и хорошие прочностные характеристики.

Бланк спиннингов изготовлен из высокомодульного графита HME и оснащен сверхлегкими пропускными кольцами AT-Guide, что позволит вам без труда контролировать работу приманки, почувствовать момент самой осторожной поклевки. Кольца расставлены по концепции K-Guide Concept. Удобная разнесенная рукоятка с элементами из пробки и Eva уменьшает вес спиннинга, при этом значительно повышая сенсорикку и улучшая баланс.

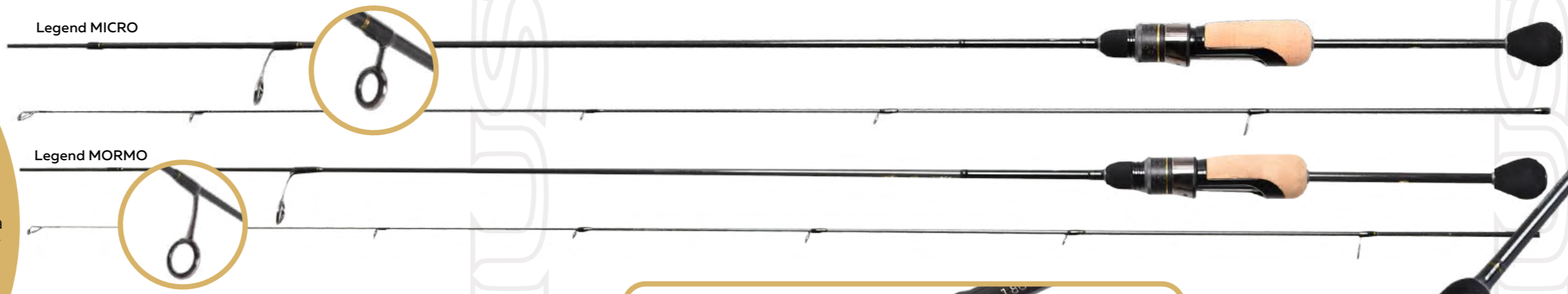

Legend MICRO
Legend MORMO



Артикул	Специализация	Строй	Вершинка	Длина уд., см	Трансп. дл., см	Вес уд., г	Кол-во колец	Кол-во секций	Тест, г	Тест, lb	Тип оправы колец
1. MMSLM174XUL-S	Mormo fishing	Medium-Fast	solid	174	90	45	7	2	0,1-0,5	1-3	AT-Guide
2. MMSLM18XUL-S	Mormo fishing	Medium-Fast	solid	180	93	49	8	2	0,2-0,6	1-3	AT-Guide
3. MMSLM117XUL-T	Micro-Spoon	Medium-Fast	tubular	174	90	47	7	2	0,2-0,8	1-3	AT-Guide

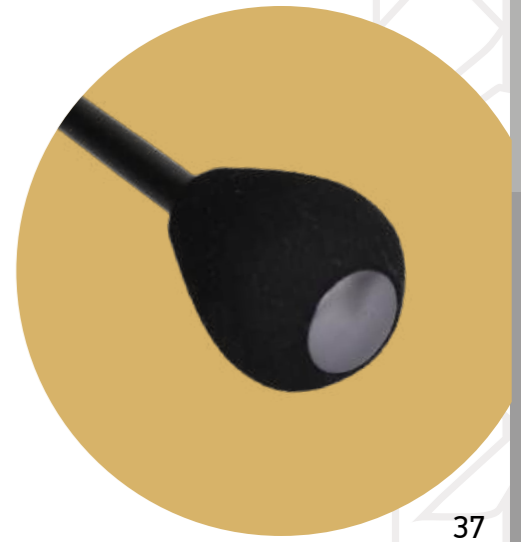
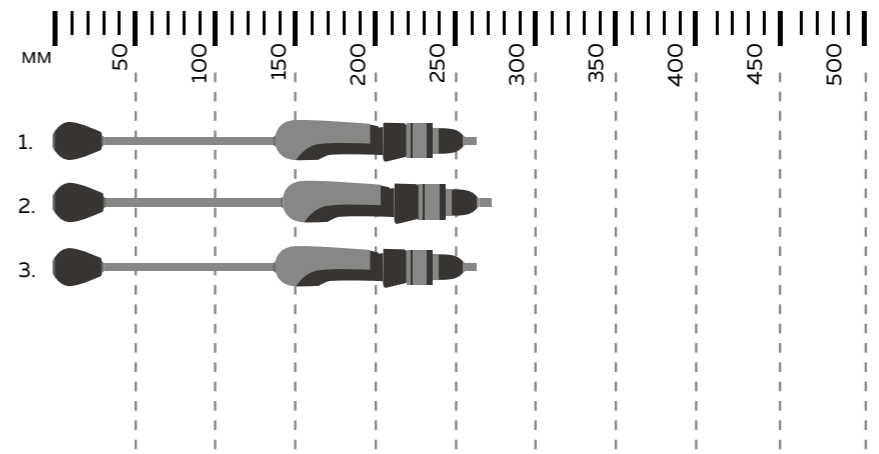

Спиннинги Maximus Legend Distance были специально спроектированы для ловли на легкие приманки на дальних расстояниях. В серии представлено два удилища длиной 2,8 и 3 метра. Длинные спиннинги обеспечивают более дальний заброс, ими легче вываживать рыбу, удобнее использовать. Разнесенные монтажи позволяют качественно обходить препятствия в определенных условиях. В то же время это достаточно деликатные бланки класса Light, изготовленные из современного высокомодульного графита HME, позволяющие получить максимум удовольствия при работе с небольшими вращалками, колебалками и воблерами. Пропускные K-кольца с рамами (Tangle Free) имеют вставки SIC и расставлены по концепции K-guide System. Удилище MLFSLD28L имеет разнесенную рукоятку, а более длинная модель MLFSLD30L - сплошную. Материал рукояти - пробка, которая тактильно дает ощущение тепла и комфорта. Катушкодержатель - современный, эргономичный, оснащен карбоновой гайкой. Maximus Legend Distance обладает великолепными бросковыми характеристиками и будет незаменимым помощником в разных ситуациях.



Legend Distance 28L

Legend Distance 30L

Legend Distance



Артикул	Специализация	Строй	Длина уд., см	Трансп. дл., см	Вес уд., г	Кол- во колец	Кол- во секций	Тест, г	Тест, lb	Тип оправы колец
1. MLFSLD28L	Long Cast Distance	Medium-Fast	280	145	138	10	2	2-12	2-10	K-Guide
2. MLFSLD30L	Long Cast Distance	Medium-Fast	300	155	153	10	2	3-15	4-12	K-Guide

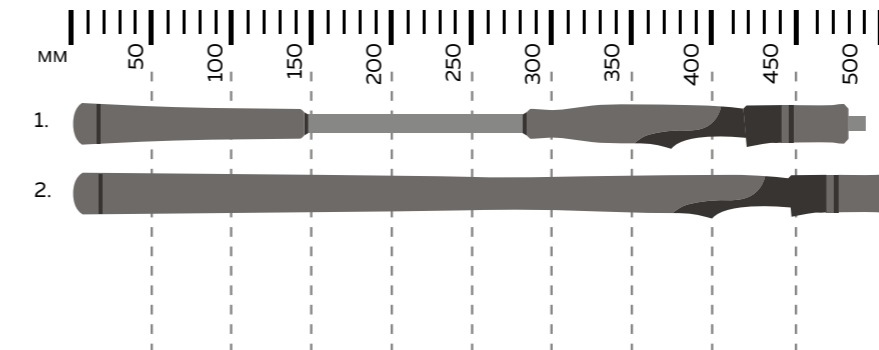



Специализированное удилище для ловли сома.
 Сферы применения: ловля на квок, вертикальный джиг, ловля взброс с лодки или берега. Отличительная черта данной модели, конечно же, - повышенная прочность. Полуторачастное сложение (бланк вставляется непосредственно в рукоять). Удилище изготовлено из сверхпрочного графитового материала IMF, оснащено усиленными кольцами на двух ножках (HEAVY DUTY GUIDE CONCEPT). Рамы колец предотвращают перехлест лески (Tangle Free). Сплошная неопреновая рукоять имеет достаточную длину и оснащена резиновым упором для силового вываживания трофеев. Для дополнительной надежности - в конструкции удилища использован классический катушкодержатель. При разработке дизайна учитывались условия ловли, часто ловля сома происходит в сумерках и слабом освещении, поэтому комель бланка и рукоять оснащены оранжевыми маркерами. В сезоне 2025 г семейство удилищ Som Fishing дополнилось тремя новыми моделями. MSCMSF 17H/ MSCMSF 19H предполагают использование мощных силовых мультипликаторов, выполнены с курковым катушкодержателем и сплошной рукоятью.
 Удилище SOM FISHING Casting Transformer (MSCTMSF 18H) — по сути, универсал, имеющий в комплектации четыре взаимозаменяемых катушкодержателя (2 силовых кастинговых, 1 классический кастинговый, 1 спиннинговый). Переустановка типа катушкодержателя занимает не больше минуты. Данная трансформация расширяет возможности использования для любых условий и типов ловли. Данное удилище выполнено с разнесенной рукоятью.



Артикул	Специализация	Строй	Длина уд., см	Трансп. дл., см	Вес уд., г	Кол-во колец	Кол-во секций	Тест, г	Тип оправы колец
spinning									
1. MSSMSF17H	Som Fishing	Fast	170	120	234	6	1+	max 250	усиленные, на двух опорах
2. MSSMSF19H	Som Fishing	Fast	190	140	255	6	1+	max 250	усиленные, на двух опорах
casting									
3. MSCMSF17H	Som Fishing	Fast	170	120	228	6	1+	max 250	низкопрофильные, усиленные, на двух опорах
4. MSCMSF19H	Som Fishing	Fast	190	140	248	6	1+	max 280	низкопрофильные, усиленные, на двух опорах
transformer									
5. MSCTMSF18H	Som Fishing	Fast	180	130	215	6	1+	max 250	среднепрофильные, усиленные, на двух опорах

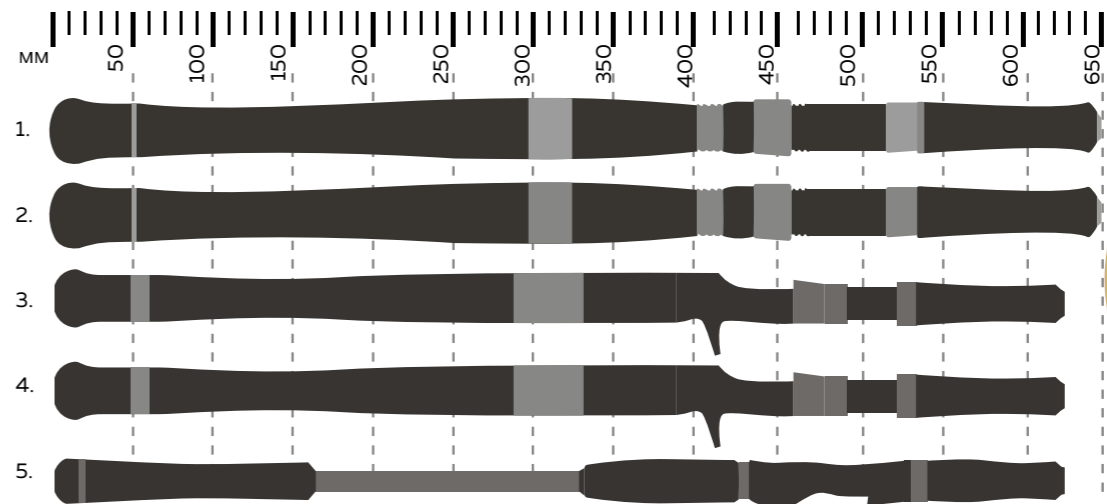

Специализированная серия джиговых спиннингов Contact разработана при помощи профессиональных рыболовов для максимально комфортной и эффективной ловли судака или щуки с лодки. Спиннинг прекрасно сбалансирован и обладает полным набором характеристик для джиговой ловли: строй сверхбыстрый, легкие и продуктивные кольца, катушкодержатель с повышенной сенсорикой HSS (Hyper Sensitive System). Благодаря жесткой средней части бланка, спиннинг не проваливается при агрессивных подбросах джиговых приманок и позволяет произвести надежную подсечку. Эластичная вершинка спиннинга (SST) обеспечивает максимальную обратную связь при работе с приманками всего тестового диапазона. Материал бланка – графит IMS. Удилища Contact оснащены современными кольцами в рамках Tangle Free, расставленными по системе K-Guide System. Материал разнесенной рукояти – плотный мелкопористый неопрен (EVA). Катушкодержатель – максимально комфортный и теплый (Warm Reel Seat), оснащен карбоновой гайкой. Contact – отличный инструмент для борьбы с любым трофеем. Это, без преувеличения, красивый и современный спиннинг, достойный занять место в линейке как рыболова-любителя, так и профессионала. В 2025 году линейка Contact пополнилась тремя спиннингами с пробковой рукоятью. Пробка обладает высоким коэффициентом износоустойчивости, практически не изнашивается, но при этом имеет очень низкий коэффициент теплопроводности, что на практике тактильно дает ощущение тепла и комфорта.



CONTACT JIG EDITION



Артикул	Специализация	Строй	Длина уд., см	Трансп. дл., см	Вес уд., г	Кол-во колец	Кол-во секций	Тест, г	Тест, lb	Тип оправы колец
spinning EVA										
1. MJSCN24M	Jig	Ex-Fast (SST)	2,4	125	124	9	2	7-35	8 - 20	K-Guide
2. MJSCN24MH	Jig	Ex-Fast (SST)	2,4	125	136	9	2	10-42	10 - 24	K-Guide
3. MJSCN24H	Jig	Ex-Fast (SST)	2,4	125	140	9	2	15-56	16 - 28	K-Guide
4. MJSCN24XH	Jig	Ex-Fast (SST)	2,4	125	143	9	2	25-70	20 - 32	K-Guide
5. MJSCN25M	Jig	Ex-Fast (SST)	2,5	130	129	9	2	7-35	8 - 20	K-Guide
6. MJSCN25H	Jig	Ex-Fast (SST)	2,5	130	144	9	2	15-56	16 - 28	K-Guide
7. MJSCN26MH	Jig	Ex-Fast (SST)	2,6	134	149	9	2	10-42	10 - 24	K-Guide
8. MJSCN27M	Jig	Ex-Fast (SST)	2,7	140	140	10	2	7-35	8 - 20	K-Guide
spinning CORK										
9. MJSCN24M	Jig	Ex-Fast (SST)	2,4	125	131	9	2	7-35	8 - 20	K-Guide
10. MJSCN24MH	Jig	Ex-Fast (SST)	2,4	125	144	9	2	10-42	10 - 24	K-Guide
11. MJSCN25H	Jig	Ex-Fast (SST)	2,5	130	154	9	2	15-56	16 - 28	K-Guide

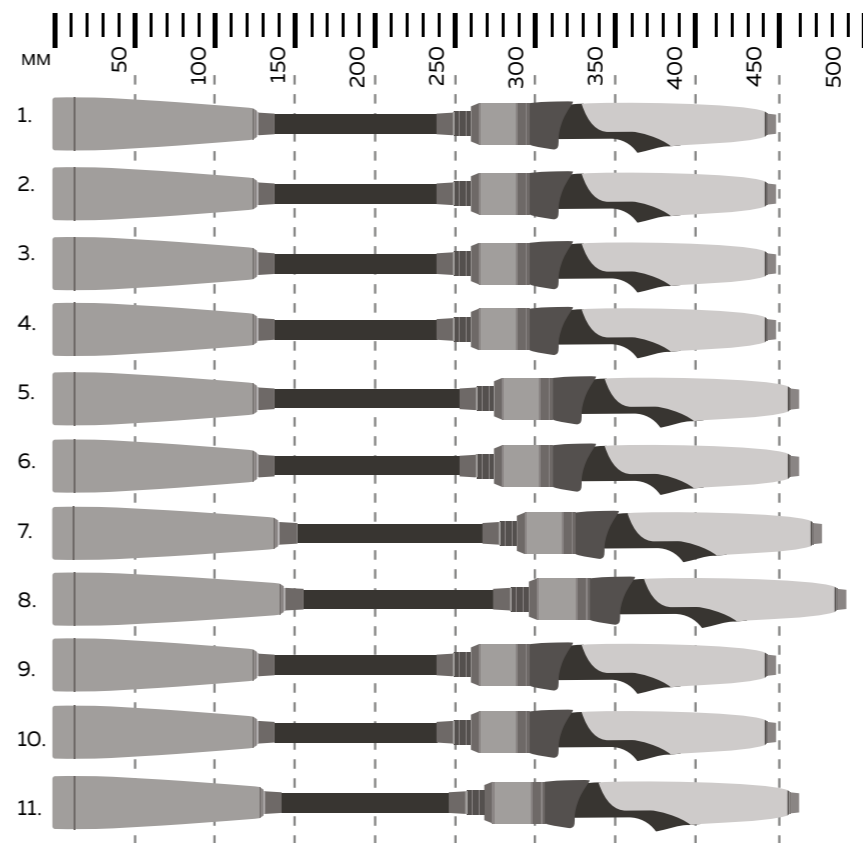

Contact Pelagic Jig - продолжение серии спиннинговых удилищ Maximus для ловли с лодки. Специализация данной модели - пелагическая ловля трофейной рыбы на крупные приманки. Легкие, удобные и крайне чувствительные спиннинги обладают достаточной мощностью для борьбы с крупной рыбой. Длины удилищ были специально подобраны так, чтобы, с одной стороны, осуществить точный контроль работы приманки, в том числе по приборам, а с другой стороны, вес спиннинга был минимален и позволял наслаждаться ловлей длительное время. Бланк изготовлен из графита IMS, оснащен пропускными кольцами со вставками SIC в рамках Tangle Free, расставленными по системе K-guide Concept. Рамы колец Tangle Free предотвращают захлест мягких плетеных шнуров, что очень важно при забросе джиговых приманок. Благодаря достаточно жесткой средней части бланка, спиннинг не проваливается при анимации приманок и позволяет произвести надежную подсечку. Материал разнесенной рукоятки - плотный мелкопористый неопрен (EVA). Катушкодержатель - максимально комфортный и теплый (Warm Reel Seat), оснащен карбоновой гайкой. Contact Pelagic Jig - рыболовный инструмент с высокими рабочими характеристиками, которые оценят самые взыскательные любители трофейной лодочной рыбалки.



CONTACT PELAGIC JIG



Артикул	Специализация	Строй	Длина уд., см	Трансп. дл., см	Вес уд., г	Кол-во колец	Кол-во секций	Тест, г	Тест, lb	Тип оправы колец
spinning										
1. MJSCN21XH	Pelagic Jig	Ex-Fast (SST)	2,1	110	130	8	2	20-70	20 - 32	K-Guide
2. MJSCN22XH	Pelagic Jig	Ex-Fast (SST)	2,2	114	142	8	2	30-90	22 - 42	K-Guide
casting										
3. MJCCN21XH	Pelagic Jig	Ex-Fast (SST)	2,1	110	135	8	2	20-70	20 - 32	K-Guide
4. MJCCN22XH	Pelagic Jig	Ex-Fast (SST)	2,2	114	147	8	2	30-90	22 - 42	K-Guide
5. MJCCN221XH	Pelagic Jig	Ex-Fast (SST)	2,2	2,2	124	8	1	30-90	22 - 42	K-Guide
6. MJCCN24XXH	Pelagic Jig	Ex-Fast (SST)	2,4	125	169	9	2	45-120	24 - 50	K-Guide

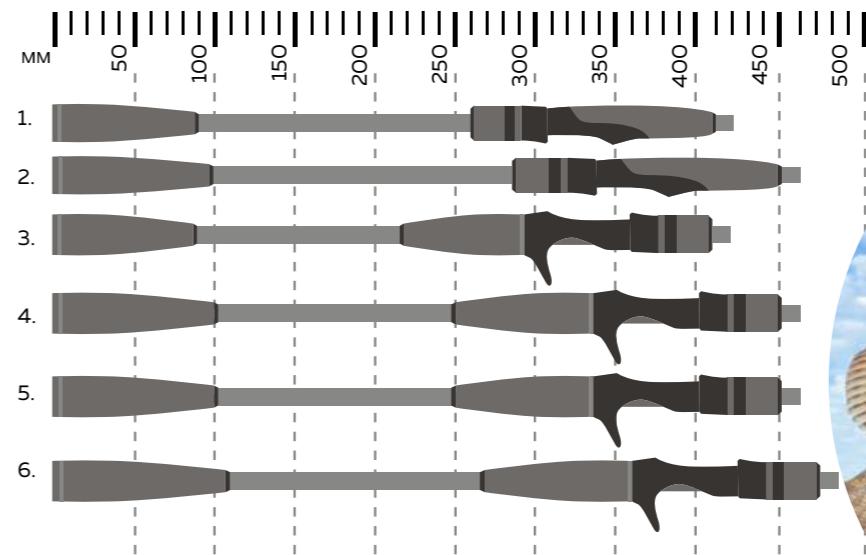

Новинка сезона 2026 года - Ultimatum Light Game порадует любителей ловли на снасти класса лайт. Модель произведена в размерах 2,8 и 3 метра, что является довольно редким предложением на рынке спиннингов с подобными тестами. За счет использования самых современных материалов и высококачественных комплектующих в удильщиках этой серии удалось совместить отличную информативность и высокую посылность снасти. Бланки средне-быстрого строя изготовлены из высоко модульного графита HMN. Соединение колен выполнено по надежной технологии - X-Joint (шпигот-гильза). Кольца установлены Fuji со вставкой SIC, расставлены по системе K-guide Concept и заключены в рамы Tangle Free, которые препятствуют перехлесту лески. Рабочая часть рукоятки сконструирована таким образом, что обеспечивает комфортный хват при максимальной чувствительности. Рукоять - разнесенная, выполнена из бархатного теплого неопрена (EVA) и оснащена эргономичным катушкодержателем с карбоновой гайкой. Великолепная сбалансированность и продуманность модели Ultimatum Light Game позволяет рыболову осуществлять дальние и точные забросы, максимально корректно читать рельеф дна, уверенно работать при вываживании.



Ultimatum Light Game

ULTIMATUM LIGHT GAME



Артикул	Специализация	Строй	Длина уд., см	Трансп. дл., см	Вес уд., г	Кол-во колец	Кол-во секций	Тест, г	Тест, lb	Тип оправы колец
1. MLFSULG28L	Long Cast Distance	Medium-Fast	280	145	129	10	2	2-8	2-10	K-Guide
2. MLFSULG30L	Long Cast Distance	Medium-Fast	300	155	135	10	2	3-12	4-10	K-Guide

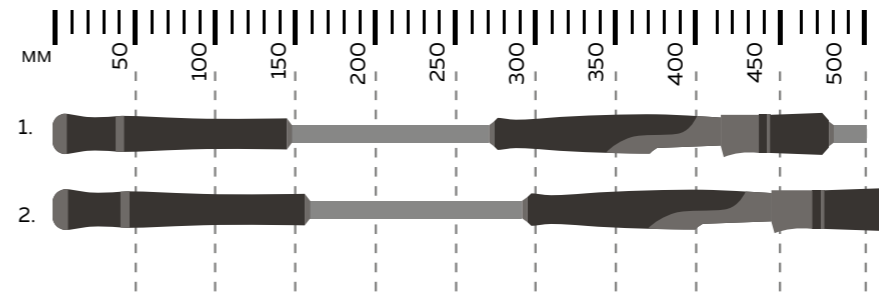
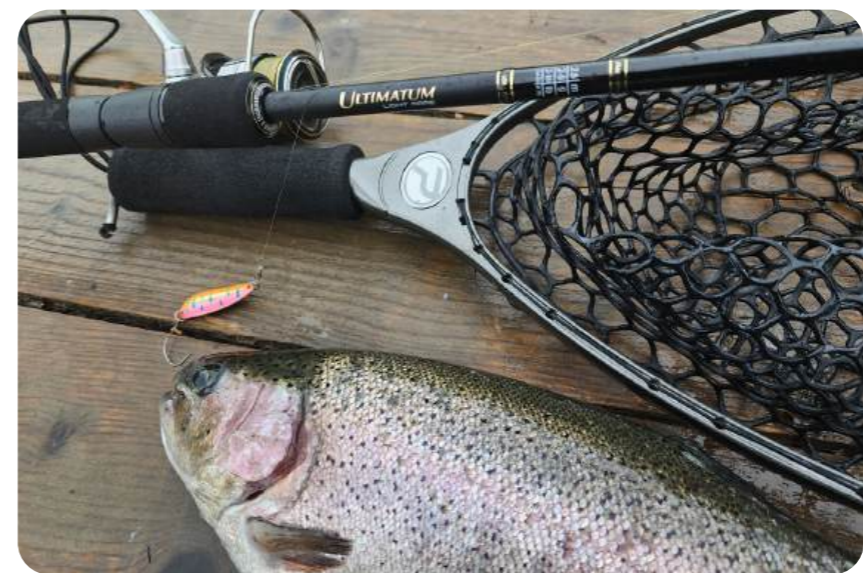

Sakhalin Tuna - это лимитированное удилище, созданное специально для ловли тунца на Дальнем Востоке. В течение нескольких лет отмечается массовый заход тунца в прибрежные воды Сахалина. Тунец оказывает отчаянное сопротивление. Учитывая его размеры и вес, требуется очень мощное силовое удилище. Бланк спиннинга выполнен из высокомодульного карбона HME, имеет усиленный комель и сконструирован по технологии 1 (бланк рукоятки). Благодаря такому сочетанию удилище Sakhalin Tuna обладает колоссальным резервом мощности для сдерживания рывков и свечей достаточно крупных тунцов. Быстрый строй (Fast Action) позволяет комфортно сделать заброс и контролировать проводку достаточно тяжелых воблеров. На спиннинге установлены пропускные кольца Fuji со вставками Sic. Диаметр колец - увеличенный, для свободного выстреливания оснастки с шок-лидером. Рукоятка Sakhalin Tuna оснащена высококачественным неопреном (EVA), надежным катушкодержателем Fuji, упорной крестовиной для соединения с рыболовным поясом. На материале Eva переднего держателя сделана гравировка для более плотного сцепления с руками при вываживании. При всей мощности удилища спиннинг выглядит достаточно изящно.



Sakhalin Tuna

SAKHALIN TUNA



Артикул	Специализация	Строй	Длина уд., см	Трансп. дл., см	Вес уд., г	Кол-во колец	Кол-во секций	Тест, г	Тест, lb	Тест PE, #	Тип оправы колец
1. MPSSAT26XXH	Tuna Sea Fishing	Fast	260	190	79	7	1+	до 140	80	max 6	Усиленные, на двух опорах

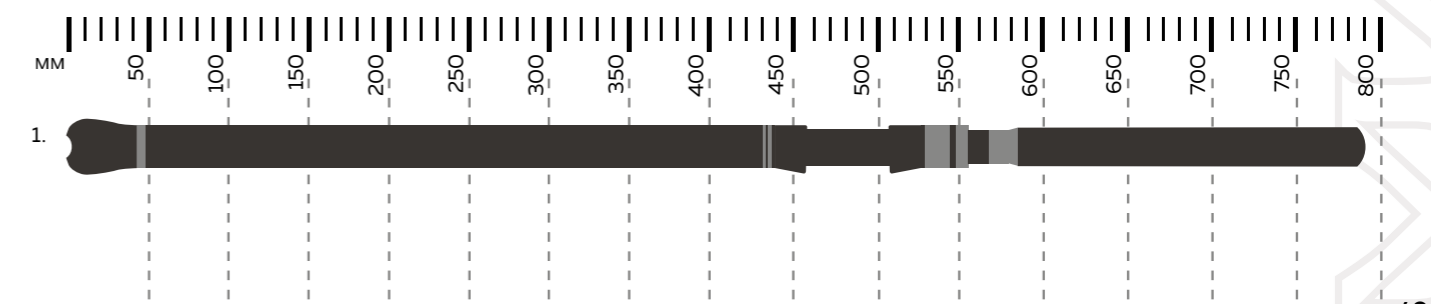
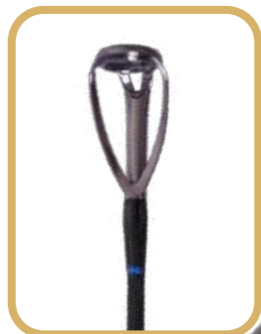

Спиннинги Maximus PERCH ZONE были специально спроектированы для ловли окуня в легком стиле. Все три модели выполнены в длине 7'6" (2,3 м), которая считается оптимальной для чередования ловли с берега и с лодки. Ловля окуня очень популярна среди любителей спиннинговой рыбалки, и мы постарались максимально разнообразить специализацию удилищ по виду используемых приманок внутри этой серии. MJSPZ762UL - самое легкое удилище в модельном ряду (тест до 8 г). Бланк быстрого (FAST) строя предназначен для использования различных джиговых оснасток: микроджиг, дроп-шот, джиг-риг. Спиннинг оснащен сверхлегкими пропускными кольцами в оправках AT-Guide со вставками SIC. MSPZ762EL - спиннинг сверхбыстрого (Ex-Fast) строя с тестом до 10 г. Специализация - рывковая проводка воблеров минноу и поверхностных приманок (попперы, волкеры). Также строй удилища позволяет использовать джиговые приманки класса Light. Пропускные кольца в K-оправах со вставками SIC. MSPZ762L - быстрый (FAST) строй бланка с максимальным тестом в серии (до 12 г). Данный спиннинг предназначен для ловли на воблеры класса кренк, вибы, а также блесны. Пропускные кольца в K-оправах со вставками SIC.



Perch Zone

PERCH ZONE



Артикул	Специализация	Строй	Длина уд., см	Длина уд., фут.	Трансп. дл., см	Вес уд., г	Кол-во колец	Кол-во секций	Тест, г	Тест, унции	Тест, lb	Тест PE, #	Тип оправы колец
1. MJSPZ762UL	Micro-Jig/ Jig-Rig/ Drop-Shot	Fast	230	7'6"	117	79	9	2	max 8	1/4	1-4	0.2-0.6	AT-Guide
2. MSPZ762EL	Micro-Jig/ Jig-Rig/ Drop-Shot	Ex-Fast	230	7'6"	117	85	8	2	max 10	3/8	3-10	0.3-0.8	K-Guide
3. MSPZ762L	Micro-Jig/ Jig-Rig/ Drop-Shot	Fast	230	7'6"	117	85	8	2	max 12	3/8	3-8	0.3-0.6	K-Guide

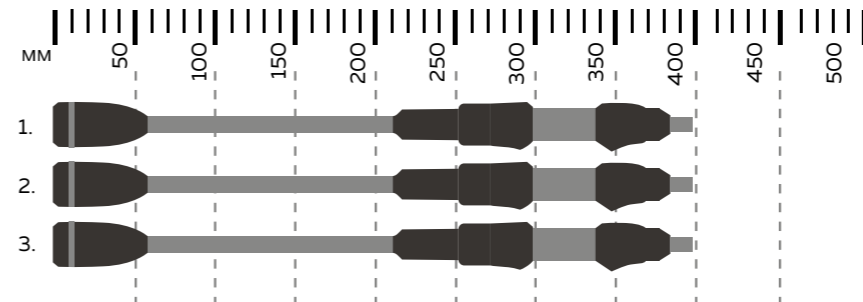

Спиннинги для ловли лососевых пород рыб Satori SF (Salmon Family) – это синтез современных технологий, классических традиций и опыта экспертов компании Maximus. Серия Salmon Family – развитие линейки Satori, где при изготовлении бланков применяется уникальный материал – GRAPHENE TECH – это современный материал, который представляет собой сочетание высокомодульного графита (46T) и эксклюзивного связующего вещества – графена. Материал характеризуется повышенной устойчивостью на скручивание, прочностью и максимальной легкостью. Серия Satori SF выполнена в классическом японском стиле и имеет ряд специализаций:

- Trout Area – удилища для ловли радужной форели в коммерческих прудах.
- Trout Stream – спиннинг для ловли «дикой» форели в ручьях и небольших реках.
- Pacific Salmon – удилища для ловли некрупных тихоокеанских лососей.

Сборка всех моделей серии Satori SF произведена исключительно с использованием «обвеса» премиального класса: топовые кольца Fuji Titanium Torzite, катушкодержатель со вставкой из ценных пород дерева, натуральная пробка высочайшей градации AAA. При конструировании бланка удилищ была применена технология TORSION TOLERANCE, влияющая на стабильность работы удилища при экстремальных нагрузках и его долговечность.



Satori SF

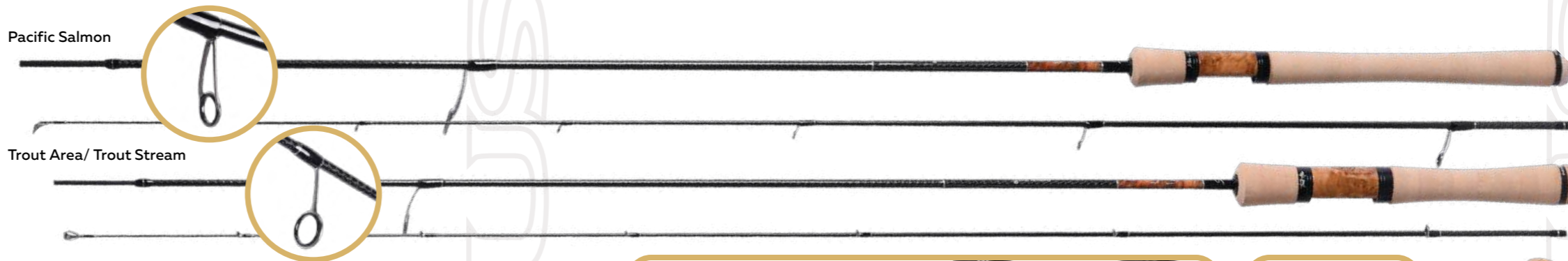

Артикул	Специализация	Строй	Длина уд., см.	Длина уд., фут.	Трансп. дл., см.	Вес удил., г.	Кол-во колец	Кол-во секций	Тест, г	Тест, унции	Тест, lb	Тест PE, #	Тип оправы колец
1. MASS602UL	Trout Area	Medium	183	6'0"	93	65	7	2	0,2-2,5	1/128-1/8	1-3	max 0.4	AT-Guide
2. MASS662UL	Trout Area	Medium	198	6'6"	101	69	8	2	0,4-5	1/64-3/16	1-4	max 0.6	AT-Guide
3. MASS672UL	Trout Area	Medium-Fast	201	6'7"	103	71	8	2	1-7	1/32-1/4	1-5	max 0.6	AT-Guide
4. MSSS562UL	Trout Stream	Medium-Fast	168	5'6"	86	67	7	2	1-7	1/32-1/4	1-5	max 0.6	AT-Guide
5. MPSSS762ML	Pacific salmon	Medium-Fast	228	7'6"	117	94	8	2	4-18	1/8-5/8	4-16	max 0.8	K-Guide

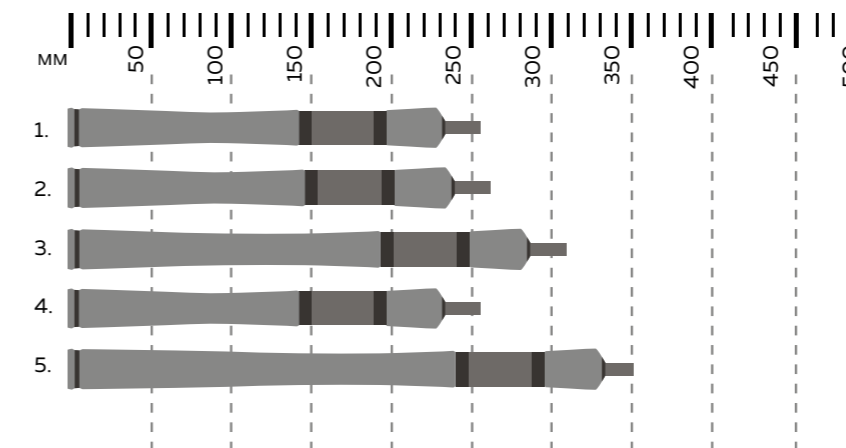

Многие годы модель Deep Hunter верно служила своим хозяевам и не утратила своей актуальности. Новая разработка 2025 года Deep Hunter V2 пришла не на замену сверхнадежному спиннингу, а расширила модельный ряд. В новой версии использованы современные материалы и комплектующие. Композитный бланк стал тоньше и легче, но при этом не утратил своей легендарной прочности. Как и раньше, выкорчевать крупного палтуса или треску не составляет особого труда. Deep Hunter V2 оснащен усиленными кольцами на двух опорах в KW раме со вставками SIC. Материал рукояти - плотный мелкопористый неопрен (EVA), рукоятка выполнена по технологии Powered Grip Construction. Неопрен теплый, мягкий не скользит в руке. Рукоятка выполнена в эргономичном стиле. Комель оснащен новой крестовиной открытого типа GB для фиксации на рыболовном поясе при вываживании рыбы. Катушкодержатель из анодированного алюминия с двумя фиксирующими гайками позволяет надежно закрепить катушку и в то же время достаточно легко. Новый Deep Hunter V2 ничем не уступает в прочности и надежности своему предшественнику, но при этом выполнен в более современном стиле. Удилище идеально подходит для силовой отвесной ловли трофейной трески, зубатки, сайды и палтуса.



DEEP HUNTER v2



Deep Hunter V2



Артикул	Специализация	Длина уд., см	Трансп. дл., см	Вес уд., г	Кол- во колец	Кол- во секций	Тест, г	Тест, lb
1. MBRDHV2190H	Boat rod	190	100	280	7	2	max 800	50
2. MBRDHV2190XH	Boat rod	190	100	303	7	2	max 1100	70
3. MBRDHV2210H	Boat rod	210	105	295	8	2	max 800	50
4. MBRDHV2210XH	Boat rod	210	105	315	8	2	max 1100	70

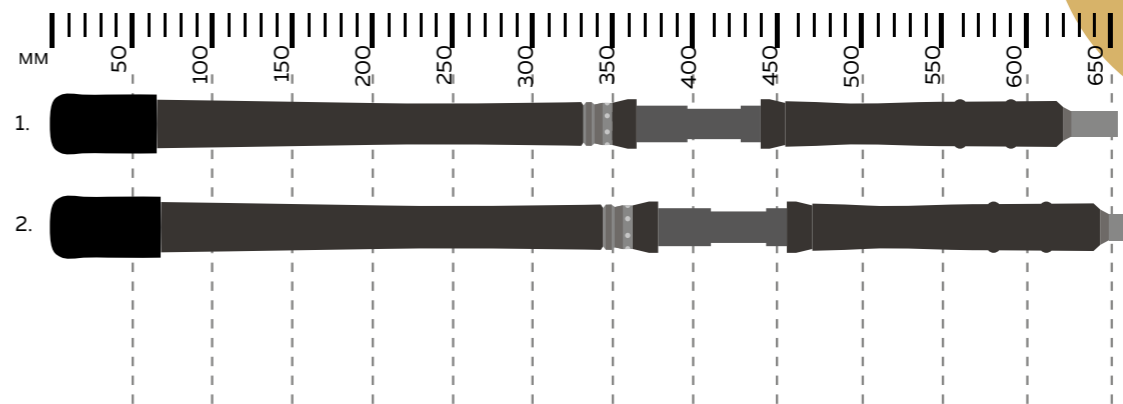

Новинка сезона 2025 года троллинговое удилище Reaper. Верхнее колено удилища имеет классический, выраженный J-строй, характерный для всех подобных удилищ этого класса. Чувствительная вершинка позволяет зафиксировать любую поклевку. При активной рыбалке с использованием нескольких удилищ нет проблем со сходом рыбы. Бланк изготовлен из композитного материала, за счет своей вязкости и упругости отлично справляется с технической подсечкой (самоподсечкой) рыбы. Reaper рассчитан на сверхвысокие нагрузки и уверенно обрабатывает на крупной рыбе. Рукоять сплошная, из мягкого неопрена EVA, имеет специальное противоскользящее перфорированное для комфортного контакта с удилищем и надежного хвата. Рукоять усилена по технологии Powered Grip Construction. Крестовина на нижнем батте обеспечивает надежную фиксацию удилища в троллинговом стакане, а также надежно крепится в упоре силового пояса для вываживания крупной добычи. Катушкодержатель изготовлен из прочного ABC-пластика, устойчив к коррозии и имеет дополнительную зажимную гайку для надежного крепления катушки. Мощные кольца с усиленной рамой, расставленные по схеме KW guide concept так же имеют антикоррозийное покрытие.



Reaper



REAPER

carbon composite

SIC SIC GUIDE

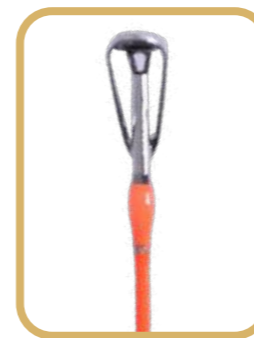

Артикул	Специализация	Строй	Длина уд., см	Трансп. дл., см	Вес уд., г	Кол-во колец	Кол-во секций	Тест, lb
1. MTRLRP702ML	Trolling	J-Action	210	114	235	8	2	10-25
2. MTRLRP702M	Trolling	J-Action	210	114	250	8	2	15-40
3. MTRLRP702MH	Trolling	J-Action	210	114	269	8	2	30-60
4. MTRLRP702H	Trolling	J-Action	210	114	274	8	2	60-120
5. MTRLRP802ML	Trolling	J-Action	240	127	255	8	2	10-25
6. MTRLRP802M	Trolling	J-Action	240	127	270	8	2	15-40
7. MTRLRP802MH	Trolling	J-Action	240	127	298	8	2	30-60
8. MTRLRP802H	Trolling	J-Action	240	127	300	8	2	60-120

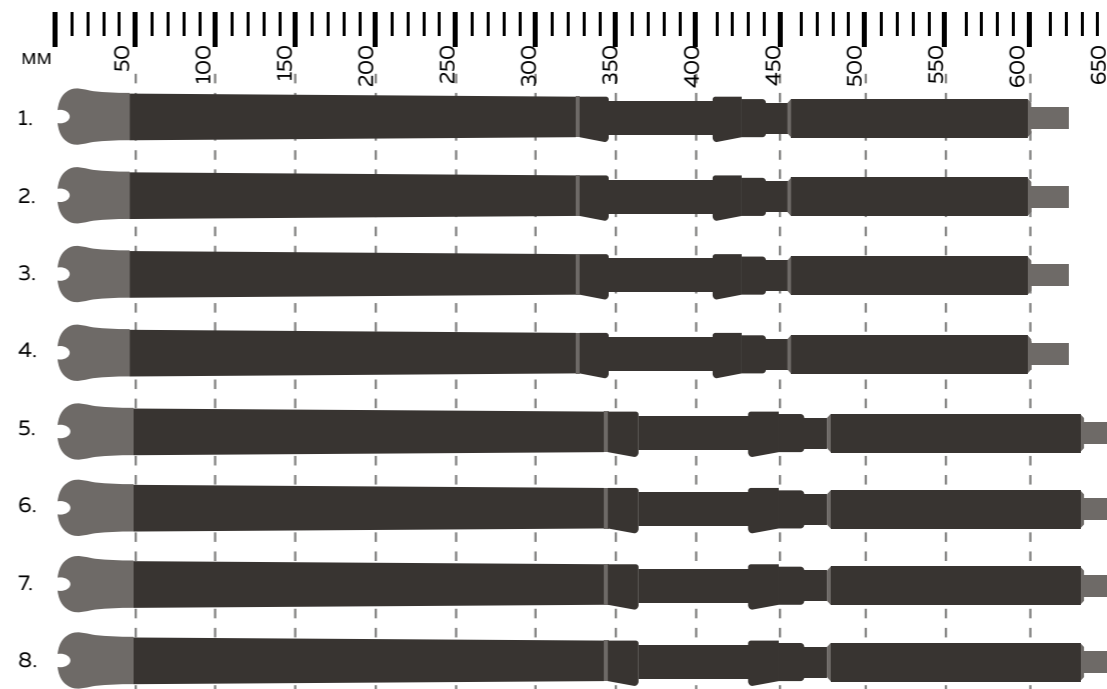

удилища

катушки

приманки

экипировка

Bastion - бюджетная новинка 2026 года. Бланки удильщ выполнены из графита IMF и имеют средне-быстрый строй (Medium-Fast Action), что гарантирует дальний и точный заброс. Серия укомплектована сплошной теплой неопреновой рукояткой, эргономичным катушкодержателем DVS с теплой карбоновой гайкой. Кольца на KL рамах с одной точкой опоры и вставками SIC. Квивертипы оснащены полноценными спиннинговыми «тюльпанами», конструкция которых предотвращает перехлест лески. Комбинация графитового бланка IMF и K-колец раскрывает весь потенциал фидера. Правильная загрузка облегченного бланка позволяет совершить сверхточный заброс легким движением рук. Серия представлена моделями в наиболее популярных длинах и тестах. В комплекте идут 3 стелклянных вершинки различной жесткости упакованные в тубус.



BASTION

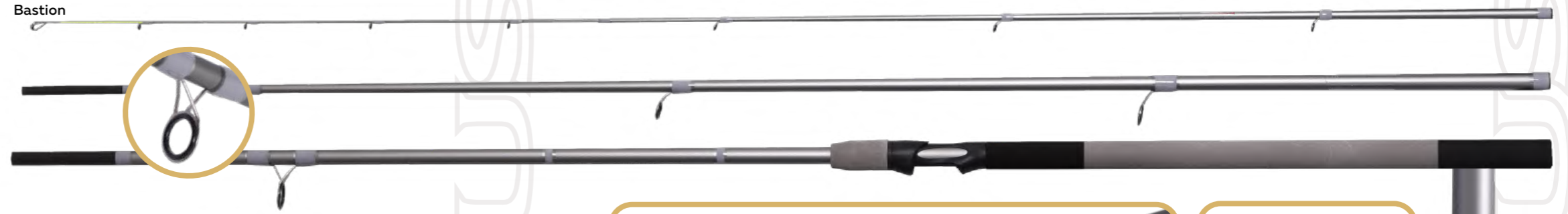

Артикул	Специализация	Строй	Длина уд., см	Трансп. дл., см	Вес уд., г	Кол-во колец	Кол-во секций	Тест, г	Квивертипы
1. MFRBN330L	Feeder	Medium-Fast	330	117	210	10	3+3 Tips	max 60g	3 glass tips (15/30/60)
2. MFRBN360L	Feeder	Medium-Fast	360	128	231	11	3+3 Tips	max 60g	3 glass tips (30/60/90)
3. MFRBN360M	Feeder	Medium-Fast	360	128	257	11	3+3 Tips	max 90g	3 glass tips (15/30/60)
4. MFRBN360H	Feeder	Medium-Fast	360	128	266	11	3+3 Tips	max 120g	3 glass tips (30/60/90)
5. MFRBN360XH	Feeder	Medium-Fast	360	128	293	11	3+3 Tips	max 150g	3 glass tips (90/120/150)
6. MFRBN390L	Feeder	Medium-Fast	390	137	257	11	3+3 Tips	max 60g	3 glass tips (30/60/90)
7. MFRBN390M	Feeder	Medium-Fast	390	137	269	11	3+3 Tips	max 90g	3 glass tips (60/90/120)
8. MFRBN390H	Feeder	Medium-Fast	390	137	283	11	3+3 Tips	max 120g	3 glass tips (60/90/120)
9. MFRBN390XH	Feeder	Medium-Fast	390	137	314	11	3+3 Tips	max 150g	3 glass tips (90/120/150)

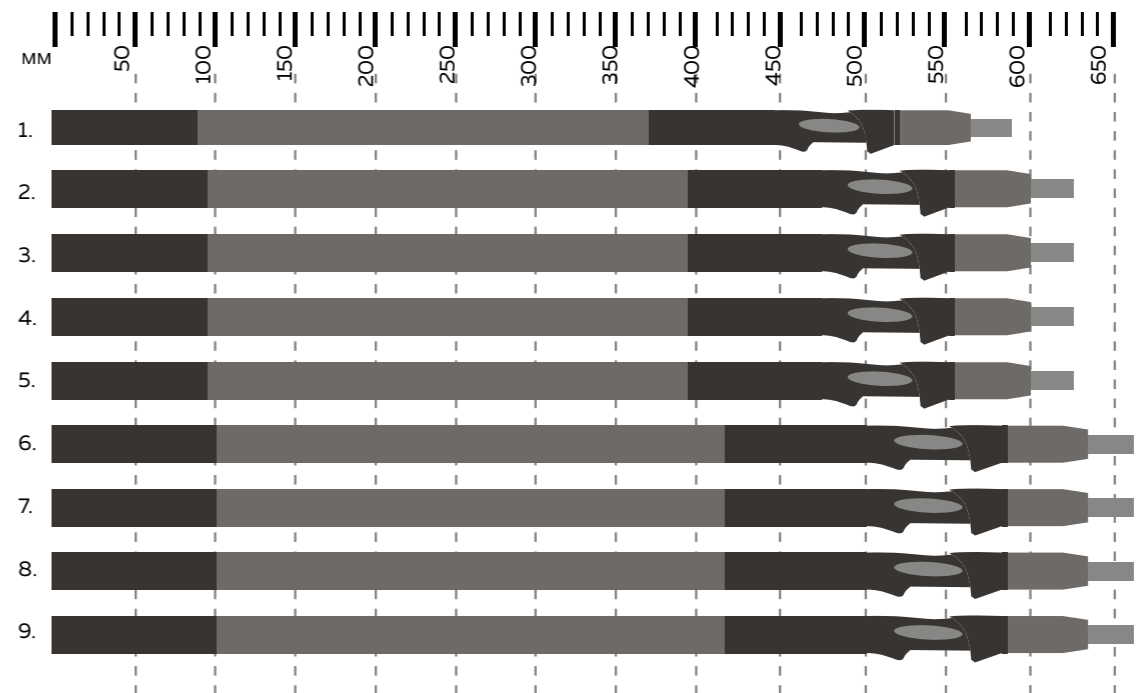

Фидерное удилище Bastion Tele понравится рыболовам, любящим компактные снасти, которые можно подготовить дома. Удилище полностью телескопическое. Стекловолоконная вершинка достаточно чувствительная, но в то же время прочная, встроена в конструкцию. Это позволяет надеть катушку на фидер, провести леску сквозь все кольца и привязать необходимый монтаж в комфортных условиях дома, не тратя драгоценное время на рыбалке. В сложенном состоянии такой набор занимает мало места благодаря транспортной длине фидера в 77 см. Бланки удилищ выполнены из графита IMF и имеют средне-быстрый строй (Medium-Fast Action).

Запас прочности бланков позволят справиться с вываживанием рыбы практически любого размера, будь это крупный лещ на реке или огромный карп на платном водоеме. Bastion tele оснащен сплошной рукояткой из современного неопрена (EVA) и кольцами на KL-рамах с одной точкой опоры (кроме входного) и вставками SIC. Удилища комплектуются дополнительным набором (вершинка/тюльпан/скользящее кольцо), который выручит при возникновении форс-мажора.



BASTION TELE



Артикул	Специализация	Строй	Длина уд., см	Трансп. дл., см	Кол-во колец	Кол-во секций	Тест, г	Квивертипы
1. MTEFRBN330XH	Feeder	Medium-Fast	330	77	7	7 Tele	max 150g	1 glass + spare
2. MTEFRBN360XH	Feeder	Medium-Fast	360	77	7	7 Tele	max 150g	1 glass + spare
3. MTEFRBN390XH	Feeder	Medium-Fast	390	77	8	8 Tele	max 150g	1 glass + spare

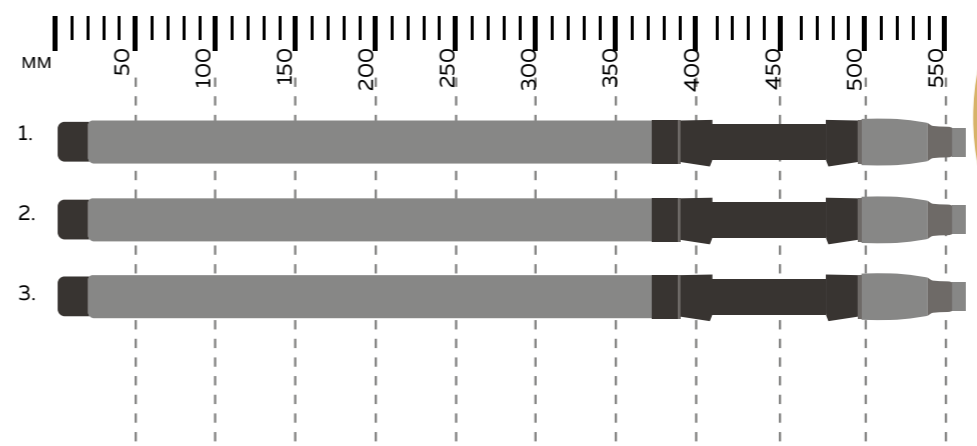

Фидерное удилище Bream Master — новинка 2025 года от компании Maximus. Данная модель разработана совместно с профессиональным рыболовом, мастером спорта, членом команды сборной России по фидерной ловле — Игорем Смирновым. В результате на рынке появилась современная высокотехнологичная серия удилищ, отвечающая всем последним тенденциям в фидерной ловле.

Maximus Bream Master можно использовать как в небольших водоемах, так и в больших озерах и водохранилищах, а также в реках с сильным течением. Удилища отлично сбалансированы и легко справляются с вываживанием крупной рыбы.

Материал бланков - высокомодульный графит HME, строй - средне-быстрый (Medium Fast Action). Кольца со вставками SIC. На удилищах, начиная с длины 3.6 м и тестом 80 г, кольца идут увеличенного размера, чтобы по мере необходимости применять шок-лидер.

Рукоять комбинированная EVA+пробка. Нижняя часть изготовлена из EVA и легко отмывается после рыбалки.

Катушкодержатель классического типа, надежный, оснащен карбоновой гайкой.

В комплекте 3 карбоновые вершинки разной жесткости с посадочным диаметром 2.2 мм. В зависимости от теста идут от 0.75 до 5 Oz.



Bream Master



Bream Master

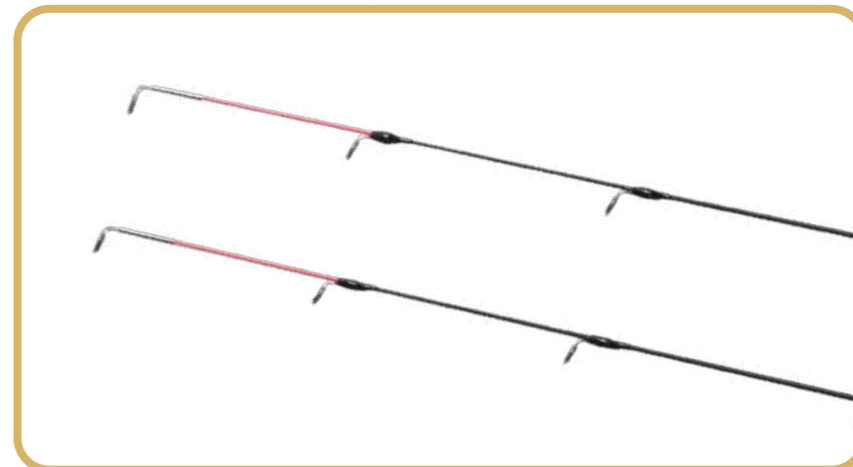

Артикул	Специализация	Строй	Длина уд., см	Трансп. дл., см	Вес уд., г	Кол-во колец	Кол-во секций	Тест, г	Квиртетыпы
1. MFRBM330L	Feeder	Medium-Fast	330	116	168	11	3+3 Tips	40	3 carbon tips (0,75oz/1oz/1,5oz)
2. MFRBM330M	Feeder	Medium-Fast	330	116	180	11	3+3 Tips	60	3 carbon tips (0,75oz/1oz/2oz)
3. MFRBM360L	Feeder	Medium-Fast	360	126	200	14	3+3 Tips	60	3 carbon tips (1oz/1,5oz/2oz)
4. MFRBM360M	Feeder	Medium-Fast	360	126	220	14	3+3 Tips	80	3 carbon tips (1oz/2oz/3oz)
5. MFRBM360H	Feeder	Medium-Fast	360	126	250	14	3+3 Tips	110	3 carbon tips (2oz/3oz/3,5oz)
6. MFRBM390H	Feeder	Medium-Fast	390	136	277	16	3+3 Tips	120	3 carbon tips (2oz/3oz/4oz)
7. MFRBM390XH	Feeder	Medium-Fast	390	136	310	16	3+3 Tips	150	3 carbon tips (3oz/4oz/5oz)
8. MFRBM390XXH	Feeder	Medium-Fast	390	136	333	16	3+3 Tips	180	3 carbon tips (3,5oz/4oz/5oz)

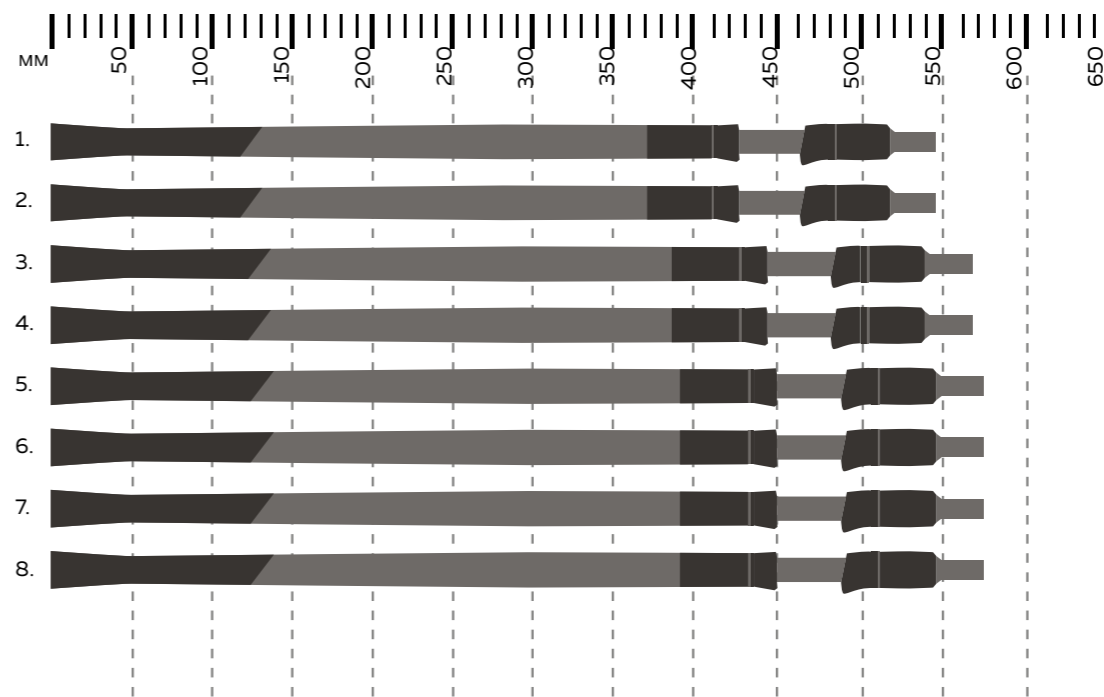

Серия удильц для ловли в стиле «Херабуна». Легкие компактные бланки изготовлены из графита IMF. Снасть без труда можно держать в руках все время рыбалки. Удилища очень компактны в сложенном транспортировочном положении (66 см). Бланк обладает средними значениями строя (3/7) и жесткости (4H). Отлично работает при вываживании достаточно крупной рыбы и в то же время позволяет комфортно забрасывать оснастку с тестом. Рукояти Ichiro Herabuna имеют специальное противоскользящее покрытие. Предназначаются для ловли карася, карпа и форели в прудах и озерах. В линейке представлены разные длины удильц, что позволяет подобрать снасть под разные условия ловли. Все удильца на торце оснащаются откручивающимся колпачком для просушки и технического обслуживания, а также колечком для страховочной резины. За счет малого веса и простоты конструкции маховые удильца Ichiro прекрасно подойдут не только для опытных рыболовов, но и для начинающих и детей при обучении азам рыбалки.



Ichiro Herabuna



Ichiro

HERABUNA



	Артикул	Специализация	Строй	Длина уд., см	Трансп. дл., см	Вес удил., г	Кол- во секций	Жесткость
1.	МТЕНІС270	pole	3/7	270	66	55	5	4H
2.	МТЕНІС300	pole	3/7	300	66	72	6	4H
3.	МТЕНІС360	pole	3/7	360	66	93	7	4H
4.	МТЕНІС400	pole	3/7	400	66	113	8	4H
5.	МТЕНІС450	pole	3/7	450	66	139	9	4H

Серия Maximus Prince – легкие и чувствительные поплавочные удилища быстрого строя. Серия состоит как из маховых (без колец) удилищ Prince Pole, так и вариантов с кольцами Bolognese (Bolo). Бланки серии изготовлены из современного графита IMS. Bolognese укомплектован облегченными кольцами на одной опоре со вставками SIC. Также для разгрузки верхнего колена установлены два скользящих кольца. Для защиты колец от случайных повреждений при транспортировке Prince Bolo комплектуется защитным чехлом. Удилище оснащено надежным катушкодержателем с подвижным фиксатором-замком. Maximus Prince обладает выраженным быстрым строем, что позволяет ему совершать дальние забросы, обеспечивать четкий контакт с приманкой, надежно засесть рыбу и свести количество сходов к минимуму. Маховая удочка Prince Pole рекомендована для ловли на глухую оснастку, подходит для ловли с кивком. Сбалансированное удилище позволяет точно завести приманку в выбранную точку ловли. Удочку комфортно использовать без подставки, удерживая в руке, так как Prince Pole имеет небольшой вес. На торце удилищ установлен откручивающийся колпачок для просушивания и технического обслуживания.



PRINCE



Артикул	Специализация	Строй	Длина уд., см	Трансп. дл., см	Вес удил., г	Кол-во колец	Кол-во секций	Тест, г
1. МТЕРР400	Pole	Fast	400	130	120		4	5-20
2. МТЕРР500	Pole	Fast	500	130	180		5	5-20
3. МТЕРР600	Pole	Fast	600	130	239		6	5-20
4. МТЕРР700	Pole	Fast	700	130	320		7	5-20
5. МТЕГТВР400	Bolognese	Fast	400	136	160	6	4	5-20
6. МТЕГТВР500	Bolognese	Fast	500	142	223	7	5	5-20
7. МТЕГТВР600	Bolognese	Fast	600	144	307	8	6	5-20
8. МТЕГТВР700	Bolognese	Fast	700	145	380	9	7	5-20

Queen – серия высококлассных удочек, которые продолжают линейку новинок, выпущенных для сезона 2025 года. Современные, легкие и чувствительные поплавочные удилища быстрого строя (Fast-Action) Maximus Queen имеют модификации: Маховые Pole (без колец) и болонские Bolognese (с кольцами). Удочки этой серии изготовлены из высокомодульного графита HME. Данный материал значительно уменьшает вес удилищ и повышает чувствительность снасти. Ловля удочкой на весу, особенно длинами 6 и 7 метров как правило, вызывает некоторый дискомфорт и быстро утомляет рыболова. В данном случае, благодаря материалу, примененному при изготовлении бланка, удилища без труда можно держать в руках все время рыбалки. Queen Bolognese укомплектовано облегченными кольцами на высокой опоре со вставками SIC. Верхнее колесо оснащено двумя разгрузочными кольцами для равномерного распределения нагрузки на бланк. Надежный катушкодержатель выполнен из металла, оснащен подвижным фиксатором-замком и надежно фиксирует катушку на удилище. Для защиты колец применяется прочный пластиковый чехол. На торце удилищ установлен откручивающийся колпачок для просушивания и технического обслуживания удилища.



QUEEN



Артикул	Специализация	Строй	Длина уд., см	Трансп. дл., см	Вес удил., г	Кол-во колец	Кол-во секций	Тест, г
1. MTEPQ400	Pole	Fast	400	133	99		4	5-20
2. MTEPQ500	Pole	Fast	500	133	150		5	5-20
3. MTEPQ600	Pole	Fast	600	133	238		6	5-20
4. MTEPQ700	Pole	Fast	700	133	302		7	5-20
5. MTEGTBQ400	Bolognese	Fast	400	136	136	7	4	5-20
6. MTEGTBQ500	Bolognese	Fast	500	142	192	8	5	5-20
7. MTEGTBQ600	Bolognese	Fast	600	144	282	9	6	5-20
8. MTEGTBQ700	Bolognese	Fast	700	145	360	10	7	5-20



Black  *Side*

Серия спиннинговых удилищ средне-быстрого строя. Бланк изготовлен из композитного материала на основе графита, оснащен кольцами со вставками Sic. Рукоять спиннинга выполнена из качественного материала EVA. Катушкодержатель - классический, винтовой. Благодаря достаточно толстым стенкам бланков рыболовы могут не беспокоиться за прочность удилища. Эти спиннинги прощают многие ошибки, сверхнадежны и в то же время имеют низкую цену.



Adept



Adept



Артикул	Специализация	Строй	Длина уд., см	Трансп. дл., см	Кол- во колец	Кол- во секций	Тест, г
1. BSSA21ML	Spinning	Medium-Fast	210	110	6	2	5-25
2. BSSA22M	Spinning	Medium-Fast	220	115	6	2	7-35
3. BSSA24ML	Spinning	Medium-Fast	240	125	7	2	5-25
4. BSSA24M	Spinning	Medium-Fast	240	125	7	2	7-35
5. BSSA26M	Spinning	Medium-Fast	260	135	7	2	7-35
6. BSSA27MH	Spinning	Medium-Fast	270	140	7	2	10-42

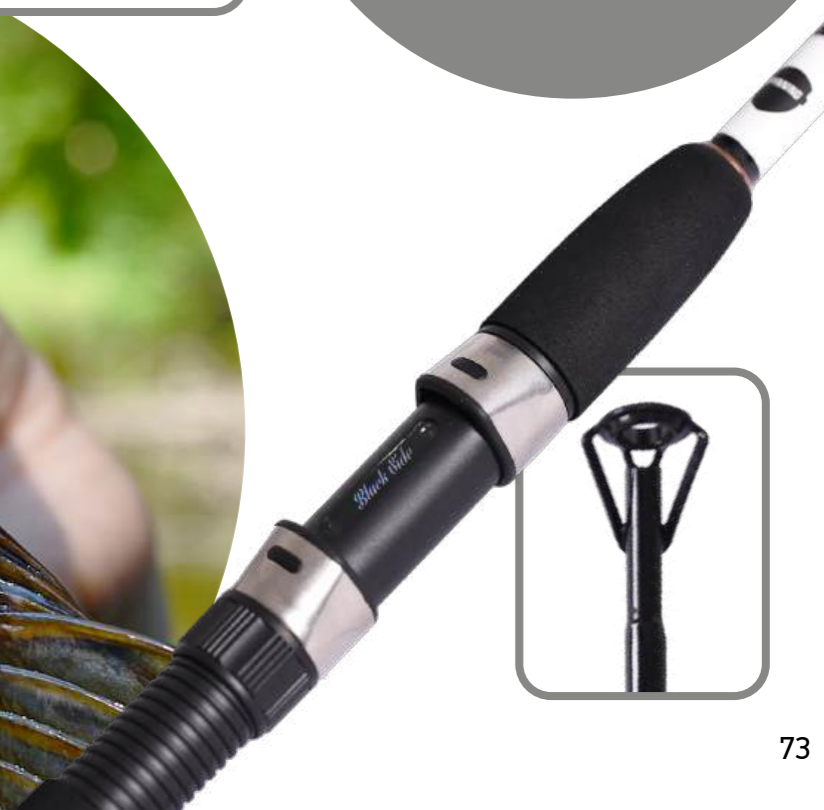

Серия спиннинговых удилищ среднего строя. Бланк изготовлен из композитного материала на основе графита и оснащен кольцами со вставками Sic. Рукоять изготовлена из плотного мелкопористого неопрена EVA. Катушкодержатель - классический, винтовой. Sailor - это надежное удилище, которое можно использовать как для ловли в пресных водоемах, так и в море.



Sailor



Sailor



Артикул	Специализация	Строй	Длина уд., см	Трансп. дл., см	Кол- во колец	Кол- во секций	Тест, г
1. BSSS21ML	Spinning	Medium	210	110	6	2	5-21
2. BSSS21M	Spinning	Medium	210	110	6	2	7-30
3. BSSS24ML	Spinning	Medium	240	110	7	2	5-21
4. BSSS24M	Spinning	Medium	240	110	7	2	7-30
5. BSSS24MH	Spinning	Medium	240	125	7	2	10-42
6. BSSS24H	Spinning	Medium	240	125	7	2	15-56
7. BSSS25XH	Spinning	Medium	250	130	7	2	60-120
8. BSSS27M	Spinning	Medium	270	140	7	2	7-30
9. BSSS27XXH	Spinning	Medium	270	140	7	2	80-160

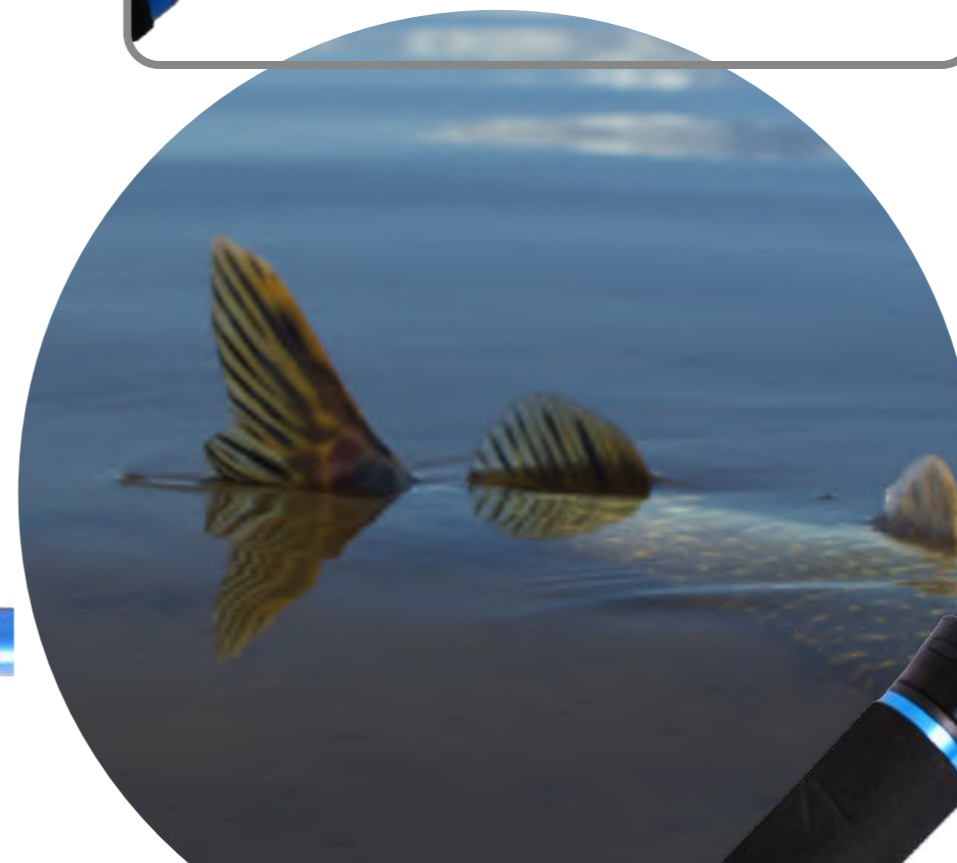

Серия универсальных спиннинговых удилищ быстрого строя. Материал бланка карбон (24т) из японского сырья Toray. Кольца со вставками Sic в противозахлестных рамах. Сплошная удобная рукоять из качественного материала EVA. Эргономичный теплый катушкодержатель. Широкий размерный ряд.



Cadet

CADET

Артикул	Специализация	Строй	Длина уд., см	Трансп. дл., см	Кол- во колец	Кол- во секций	Тест, г
1. BSSC21L	Spinning	Fast	210	110	7	2	4-15
2. BSSC21ML	Spinning	Fast	210	110	7	2	5-20
3. BSSC21M	Spinning	Fast	210	110	7	2	7-30
4. BSSC21MH	Spinning	Fast	210	110	7	2	17-42
5. BSSC24L	Spinning	Fast	240	125	7	2	4-15
6. BSSC24ML	Spinning	Fast	240	125	7	2	5-20
7. BSSC24M	Spinning	Fast	240	125	7	2	7-30
8. BSSC24MH	Spinning	Fast	240	125	7	2	17-42
9. BSSC24H	Spinning	Fast	240	125	7	2	20-60
10. BSSC27M	Spinning	Fast	270	140	7	2	7-30
11. BSSC27MH	Spinning	Fast	270	140	7	2	17-42
12. BSSC27H	Spinning	Fast	270	140	7	2	20-60

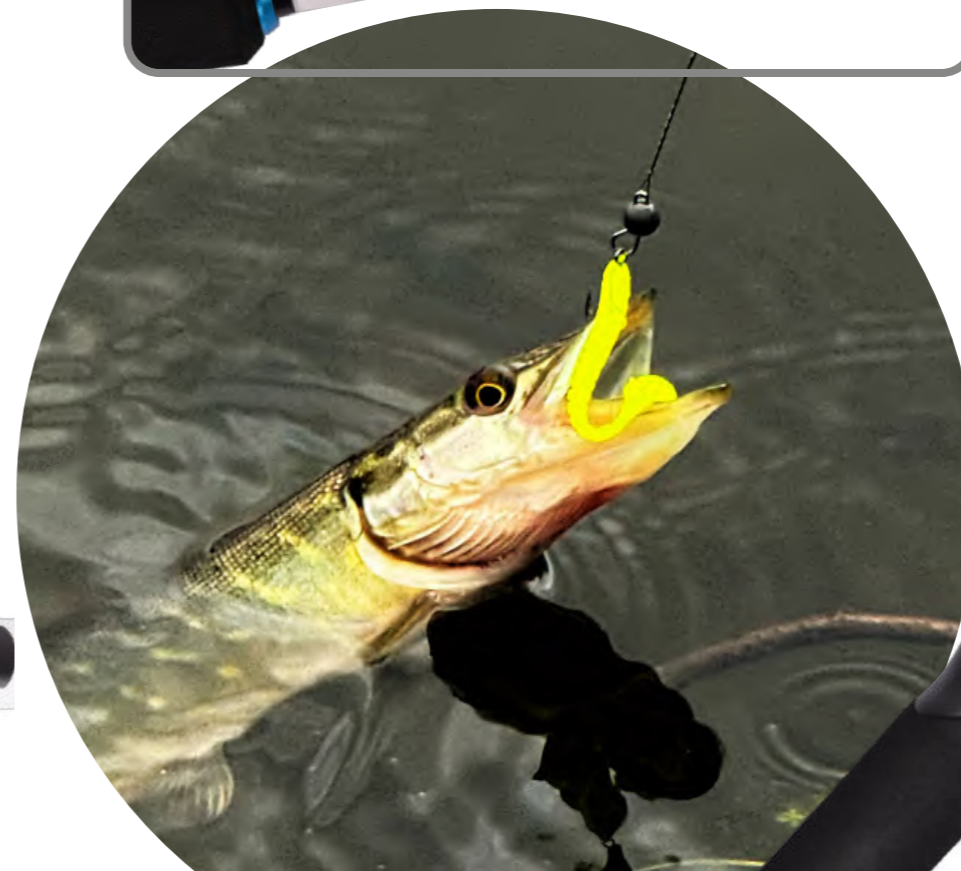



MAXIMUS

Бренд Maximus давно и хорошо зарекомендовал себя как производитель надёжных спиннингов, которые уже более 15 лет пользуются высоким спросом у рыболовов.

Сегодня Maximus делает важный шаг вперёд — расширяет свою линейку и представляет собственные рыболовные катушки. Это логичное продолжение философии бренда: создавать снасти, которые работают слаженно, надёжно и приносят удовольствие на каждом этапе ловли.

Многие из представленных моделей идеально дополняют одноименные модели спиннингов Maximus.

БЕЗЫНЕРЦИОННЫЕ КАТУШКИ MAXIMUS

WORK HORSE



Модель	Передачное число	Кол-во подшип-ков	Вес катушки, г	Максимальная нагрузка на фрикцион, кг (Max Drag Power)	Capacity PE, #-м	Capacity Nylon, Ø мм/м	Показатель R.P.T. (намотка лески за оборот ручки) см
MWH10	5.0:1	4+1	207	6	1,0-150	0,20-150	67
MWH20	5.0:1	4+1	212	6	1,5-150	0,25-150	73
MWH30	5.0:1	4+1	254	10	2,0-150	0,30-150	77
MWH40	5.0:1	4+1	258	10	2,5-150	0,33-150	82

КАЧЕСТВЕННАЯ УКЛАДКА ЛЕСКИ
Precise line laying

ГЛУБОКАЯ АЛЮМИНИЕВАЯ ШПУЛЯ
Deep aluminium spool

СКЛАДНАЯ АЛЮМИНИЕВАЯ РУКОЯТЬ ПОД ШЕСТИГРАННИК
Foldable aluminium handle with hex-shaft

ПОДШИПНИКИ 4+1
4+1 ball bearings

МГНОВЕННЫЙ СТОПОР ОБРАТНОГО ХОДА
Instant anti-reverse

ПОлая ТРУБЧАТАЯ ДУЖКА ЛЕСОУКЛАДЫВАТЕЛЯ
Hollow tubular bail

RESIDENT



Модель	Передачное число	Кол-во подшип-ков	Вес катушки, г	Максимальная нагрузка на фрикцион, кг (Max Drag Power)	Лесоемкость шпули, Ø мм/м	Показатель R.P.T. (намотка лески за оборот ручки) см
MR10	5.2:1	5+1	220	8	0,14-150	67
MR25	5.2:1	5+1	225	8	0,17-150	73
MR30	5.2:1	5+1	250	10	0,20-150	77
MR40	5.2:1	5+1	260	10	0,28-150	82

Широкий модельный ряд катушек Resident позволяет перекрыть большую часть нужд современной спиннинговой ловли. Корпус и ротор из легкого и прочного пластика, шпуля из алюминия. Качественный фрикционный тормоз плавно гасит рывки рыбы, предотвращая сходы и обрывы. Складная алюминиевая рукоять ввинчивается в ведущую шестерню, минимизируя люфты.

ЗАКРЫТЫЕ НЕРЖАВЕЮЩИЕ ПОДШИПНИКИ
Stainless steel ball bearings

СКЛАДНАЯ ВИНЧИВАЮЩАЯСЯ РУКОЯТЬ
Foldable screw-in handle

ПРОТИВОЗАКРУЧИВАЮЩИЙ РОЛИК ЛЕСОУКЛАДЫВАТЕЛЯ
Anti-twisting line roller

МЯГКИЙ РЕЗИНОВЫЙ КНОБ
Soft rubber knob

СРЕДНЯЯ ПЕРЕДАЧА
Medium gear

УМЕРЕННАЯ ЁМКОСТЬ ШПУЛИ
Medium spool

ПЛАВНЫЙ ТОРМОЗ
Smooth drag

ПОлая ТРУБЧАТАЯ ДУЖКА ЛЕСОУКЛАДЫВАТЕЛЯ
Hollow bail

MINIGUN



Модель	Передачное число	Кол-во подшип-ков	Вес катушки, г	Максимальная нагрузка на фрикцион, кг (Max Drag Power)	Лесоемкость шпули, Ø мм/м
MMG10	5.2:1	5+1	215	5	0,10-150

Ультралайтовая катушка бюджетного уровня. Дизайн в стиле Minigun series, для комплектации одноименных спиннингов Maximus. Неглубокая шпуля подойдет для тонких диаметров шнуров. Модель обладает «универсальным» весом, который позволяет сбалансировать катушку с очень многими спиннингами в стиле ультралайт и лайт.

СОВРЕМЕННЫЙ ФРИКЦИОННЫЙ ТОРМОЗ
MODERN FRICTION BRAKE (MFB)

АЛЮМИНИЕВАЯ НЕГЛУБОКАЯ ШПУЛЯ
Aluminium shallow spool

ПОлая ТРУБЧАТАЯ ДУЖКА ЛЕСОУКЛАДЫВАТЕЛЯ
Hollow bail + CB

ОТКЛЮЧАЕМЫЙ СТОПОР ОБРАТНОГО ХОДА
Switchable anti-reverse

AXIOM

Модель	Передачное число	Кол-во подшип-ков	Вес катушки, г	Максимальная нагрузка на фрикцион, кг (Max Drag Power)	Лесоемкость шпули, Ø мм/м	Показатель R.P.T. (намотка лески за оборот ручки) см
MAX10	5.2:1	5+1	220	8	0,18-150	67
MAX25	5.2:1	5+1	225	8	0,20-150	73
MAX30	5.2:1	5+1	250	10	0,32-150	77
MAX40	5.2:1	5+1	260	10	0,37-150	82

Универсальная катушка в современном дизайне. Широкий модельный ряд катушек Аxiom позволяет перекрыть большую часть нужд современной спиннинговой ловли. Корпус и ротор из легкого и прочного пластика, шпуля из алюминия. Цельная фрезерованная рукоять ввинчивается в ведущую шестерню, минимизируя люфты.

ЗАКРЫТЫЕ НЕРЖАВЕЮЩИЕ ПОДШИПНИКИ
Stainless steel ball bearings

ЦЕЛЬНАЯ ВИНЧИВАЮЩАЯСЯ РУКОЯТЬ
One-piece screw-in handle

ПРОТИВОЗАКРУЧИВАЮЩИЙ РОЛИК ЛЕСОУКЛАДЫВАТЕЛЯ
Anti-twisting line roller

МЯГКИЙ РЕЗИНОВЫЙ КНОБ
Soft rubber knob

СРЕДНЯЯ ПЕРЕДАЧА
Medium gear

УМЕРЕННАЯ ЁМКОСТЬ ШПУЛИ
Medium spool

ПЛАВНЫЙ ТОРМОЗ
Smooth drag

ПОлая ТРУБЧАТАЯ ДУЖКА ЛЕСОУКЛАДЫВАТЕЛЯ
Hollow bail



ZIRCON-X



Модель	Передаточное число	Кол-во подшип-ков	Вес катушки, г	Максимальная нагрузка на фрикцион, кг (Max Drag Power)	Лесоемкость шпули, Ø мм/м	Показатель R.P.T. (намотка лески за оборот ручки) см
MZX20	5.2:1	5+1	215	5	0,22-150	66
MZX30	5.2:1	5+1	250	6	0,28-150	73
MZX40	5.2:1	5+1	260	6	0,33-150	77

Катушки серии Maximus Zircon-X – универсальное решение для спиннинговой и поплавочной ловли. Они сочетают простоту в освоении с высокой эффективностью, что делает их отличным выбором как для новичков, так и для профессионалов.

ЗАКРЫТЫЕ НЕРЖАВЕЮЩИЕ ПОДШИПНИКИ
Stainless steel ball bearings

СКЛАДНАЯ ВВИНЧИВАЮЩАЯСЯ РУКОЯТЬ
Foldable screw-in handle

ПРОДВИНУТЫЙ РОЛИК ЛЕСОУКЛАДЫВАТЕЛЯ
Advanced line roller

МЯГКИЙ РЕЗИНОВЫЙ КНОБ
Soft rubber knob

СРЕДНЯЯ ПЕРЕДАЧА
Medium gear

УМЕРЕННАЯ ЁМКОСТЬ ШПУЛИ
Medium spool

ПЛАВНЫЙ ТОРМОЗ
Smooth drag

ПОлая ТРУБЧАТАЯ ДУЖКА ЛЕСОУКЛАДЫВАТЕЛЯ
Hollow bail

RESPECT



Модель	Передаточное число	Кол-во подшип-ков	Вес катушки, г	Максимальная нагрузка на фрикцион, кг (Max Drag Power)	Лесоемкость шнура, #-м	Лесоемкость шпули, Ø мм/м	Показатель R.P.T. (намотка лески за оборот ручки) см
MRE25	5.2:1	5+1	248	5	1,5-150	0,24-150	75
MRE30	5.2:1	5+1	250	5,5	2,0-150	0,28-150	82
MRE40	5.2:1	5+1	279	6	3,0-200	0,33-150	87

ЗАКРЫТЫЕ ПОДШИПНИКИ
Sealed ball bearings

КАЧЕСТВЕННЫЙ ФРИКЦИОННЫЙ ТОРМОЗ
High quality drag

ТРУБЧАТАЯ ДУЖКА ЛЕСОУКЛАДЫВАТЕЛЯ
Hollow bail

ПРОРЕЗИНЕННЫЙ КНОБ
Hollow bail

ЖЕСТКИЙ КОМПОЗИТНЫЙ КОРПУС
Tough composite body

ГЛУБОКАЯ ШПУЛИ
Deep spool

ФРЕЗЕРОВАННАЯ РУКОЯТЬ
CNC machined handle

ПЕРЕКЛЮЧАТЕЛЬ ОБГОННОЙ МУФТЫ
One-way clutch switcher

BANKAI LF



Модель	Передаточное число	Кол-во подшип-ков	Вес катушки, г	Максимальная нагрузка на фрикцион, кг (Max Drag Power)	Лесоемкость шпули, Ø мм/м	Показатель R.P.T. (намотка лески за оборот ручки) см
MBLF10	5.2:1	5+1	210	8	0,14-150	67
MBLF25	5.2:1	5+1	220	8	0,17-150	73
MBLF30	5.2:1	5+1	240	10	0,20-150	77

Лайтовая катушка в современном дизайне. Модельный ряд катушек Bankai LF подобран для комплектации удилищ класса лайт и медиум-лайт.

ЗАКРЫТЫЕ НЕРЖАВЕЮЩИЕ ПОДШИПНИКИ
Stainless steel ball bearings

СКЛАДНАЯ ВВИНЧИВАЮЩАЯСЯ РУКОЯТЬ
Foldable screw-in handle

ПРОТИВОЗАКРУЧИВАЮЩИЙ РОЛИК ЛЕСОУКЛАДЫВАТЕЛЯ
Anti-twisting line roller

МЯГКИЙ РЕЗИНОВЫЙ КНОБ
Soft rubber knob

СРЕДНЯЯ ПЕРЕДАЧА
Medium gear

УМЕРЕННАЯ ЁМКОСТЬ ШПУЛИ
Medium spool

ПЛАВНЫЙ ТОРМОЗ
Smooth drag

ПОлая ТРУБЧАТАЯ ДУЖКА ЛЕСОУКЛАДЫВАТЕЛЯ
Hollow bail

BANKAI

Модель	Передаточное число	Кол-во подшип-ков	Вес катушки, г	Максимальная нагрузка на фрикцион, кг (Max Drag Power)	Лесоемкость шпули, Ø мм/м	Показатель R.P.T. (намотка лески за оборот ручки) см
MB20	5.0:1	8+1	216	5	0,18-150	66
MB30	5.0:1	8+1	257	6	0,25-150	73
MB40	5.0:1	8+1	261	6	0,28-150	74

ЗАКРЫТЫЕ НЕРЖАВЕЮЩИЕ ПОДШИПНИКИ
Stainless steel ball bearings

ПРОБКОВЫЙ КНОБ
Cork knob

СКЛАДНАЯ ВВИНЧИВАЮЩАЯСЯ РУКОЯТЬ
Foldable screw-in handle

ПРОДВИНУТЫЙ РОЛИК ЛЕСОУКЛАДЫВАТЕЛЯ
Advanced line roller

СРЕДНЯЯ ПЕРЕДАЧА
Medium gear

УМЕРЕННАЯ ЁМКОСТЬ ШПУЛИ
Medium spool

ПЛАВНЫЙ ТОРМОЗ
Smooth drag

ПОлая ТРУБЧАТАЯ ДУЖКА ЛЕСОУКЛАДЫВАТЕЛЯ
Hollow bail



Универсальная безынерционная спиннинговая катушка с увеличенным количеством подшипников, которое обеспечивает долговечность и плавность хода. Безупречно ровная укладка лески и продвинутый ролик лесоукладывателя на двух подшипниках обеспечивают стабильную работу даже с тонкими шнурами, минимизируя их износ и предотвращая скручивание.

INDIGO



Модель	Передачное число	Кол-во подшипников	Вес катушки, г	Максимальная нагрузка на фрикцион, кг (Max Drag Power)	Лесоемкость шпули, Ø мм/м	Показатель R.P.T. (намотка лески за оборот ручки) см
MI20	5.2:1	7+1	254	5	0,14-160 0,16-130 0,18-100	69
MI25	5.2:1	7+1	258	7	0,18-150 0,22-100 0,24-80	73
MI30	5.2:1	7+1	267	10	0,25-150 0,28-100 0,30-80	78

ЦЕЛЬНОТОЧЕНАЯ ВКРУЧИВАЮЩАЯСЯ АЛЮМИНИЕВАЯ РУКОЯТКА
Mono screw-in handle (MSH)

ВЫСОКОТЕХНОЛОГИЧНАЯ ГЛАВНАЯ ПАРА
Smooth drive gear (SDG)

СОВРЕМЕННЫЙ ФРИКЦИОННЫЙ ТОРМОЗ
Modern friction brake (MFB)

АЛЮМИНИЕВАЯ НЕГЛУБОКАЯ ШПУЛЯ
Aluminum shallow spool

ЭРГОНОМИЧНЫЙ РАЗБОРНЫЙ КНОБ
Ergonomic detachable knob

ПОЛЯЯ ДУЖКА ЛЕСОУКЛАДЫВАТЕЛЯ С КОНИЧЕСКИМ ОСНОВАНИЕМ (CONE BAIL)
Hollow air-bail + CB

СТОПОР ОБРАТНОГО ХОДА
Anti-reverse

АЭРОДИНАМИЧЕСКАЯ ФОРМА РОТОРА
Aerodynamic rotor

ICHIRO



Модель	Передачное число	Кол-во подшипников	Вес катушки, г	Максимальная нагрузка на фрикцион, кг (Max Drag Power)	Лесоемкость шнура, #-м	Лесоемкость шпули, Ø мм/м	Показатель R.P.T. (намотка лески за оборот ручки) см
MICH10	6.0:1	5+1	168	4	0,6-150	0,14-150	77
MICH20	6.0:1	5+1	172	4,5	0,8-150	0,18-150	81

ЛЕГКИЙ КАРБОНОВЫЙ КОРПУС
Light carbon body

ВВИНИЧИВАЮЩАЯСЯ РУКОЯТКА
Screw-in handle

ЛЕСОУКЛАДЫВАТЕЛЬ С ПОДШИПНИКОМ
Line roller with ball bearing

ВЫСОКОЕ ПЕРЕДАТОЧНОЕ ЧИСЛО
High-speed gear ratio

ПРОРЕЗИНЕННЫЙ КНОБ
Rubber coated handle knob

НЕОТКЛЮЧАЕМЫЙ АНТИРЕВЕРС
Unswitchable one-way clutch

СРЕДНЯЯ ЕМКОСТЬ ШПУЛИ
Medium spool capacity

КАЧЕСТВЕННЫЙ ФРИКЦИОННЫЙ ТОРМОЗ
High quality drag

CONTACT PG



Модель	Передачное число	Кол-во подшипников	Вес катушки, г	Максимальная нагрузка на фрикцион, кг (Max Drag Power)	Лесоемкость шпули, Ø мм/м	Показатель R.P.T. (намотка лески за оборот ручки) см
MC30PG	4.6:1	7+1	265	8	0,25-150	66
MC40PG	4.6:1	7+1	305	10	0,28-150	72
MC50PG	4.6:1	7+1	310	10	0,33-150	77

Силовая безынерционная катушка - идеальный выбор для трофейной рыбалки, джига и ловли на тяжелые приманки. Маркировка PG (Power Gear) говорит о пониженной передаче, благодаря чему обеспечиваются отличные тяговые свойства катушки.

ЗАКРЫТЫЕ НЕРЖАВЕЮЩИЕ ПОДШИПНИКИ
Stainless steel ball bearings

СКЛАДНАЯ РУКОЯТКА ПОД ШЕСТИГРАННИК
Foldable hex-shaft handle

ПРОТИВОЗАКРУЧИВАЮЩИЙ РОЛИК ЛЕСОУКЛАДЫВАТЕЛЯ
Anti-twisting line roller

МЯГКИЙ КНОБ ИЗ EVA, РАЗБОРНЫЙ
Detachable soft EVA knob

ПОНИЖЕННАЯ ТЯГОВАЯ ПЕРЕДАЧА
Power gear

ГЛУБОКАЯ ШПУЛЯ
Deep spool

МОЩНЫЙ ФРИКЦИОННЫЙ ТОРМОЗ
Power drag

ПОЛЯЯ ТРУБЧАТАЯ ДУЖКА ЛЕСОУКЛАДЫВАТЕЛЯ
Hollow bail

LOTOS

Модель	Передачное число	Кол-во подшипников	Вес катушки, г	Максимальная нагрузка на фрикцион, кг (Max Drag Power)	Лесоемкость шнура, #-м	Лесоемкость шпули, Ø мм/м	Показатель R.P.T. (намотка лески за оборот ручки) см
ML20	5.2:1	5+1	172	4,5	0,6-150	0,14-150	70
ML25	5.2:1	5+1	197	5	0,8-150	0,16-150	73
ML30	5.2:1	5+1	210	6	1,0-200	0,20-150	83

ЛЕГКИЙ КАРБОНОВЫЙ КОРПУС
Light carbon body

ВИНЧИВАЮЩАЯСЯ РУКОЯТКА
Screw-in handle

ЛЕСОУКЛАДЫВАТЕЛЬ С ПОДШИПНИКОМ
Line roller with ball bearing

ПРОРЕЗИНЕННЫЙ КНОБ
Rubber coated knob

НЕОТКЛЮЧАЕМЫЙ АНТИРЕВЕРС
Unswitchable one-way clutch

МЕЛКАЯ ШПУЛЯ
Shallow spool

КАЧЕСТВЕННЫЙ ФРИКЦИОННЫЙ ТОРМОЗ
High quality drag



ARGENT



Модель	Передаточное число	Кол-во подшип-ков	Вес катушки, г	Максимальная нагрузка на фрикцион, кг (Max Drag Power)	Лесоемкость шпули, Ø мм/м	Показатель R.P.T. (намотка лески за оборот ручки) см
MA10	5.2:1	7+1	211	4	0,10-200 0,14-110 0,16-90	65
MA20	5.2:1	7+1	248	5	0,14-160 0,16-130 0,18-100	69
MA25	5.2:1	7+1	257	7	0,18-150 0,22-100 0,24-80	73
MA30	5.2:1	7+1	266	10	0,25-150 0,28-100 0,30-80	78

ЦЕЛЬНОТОЧЕНАЯ ВКРУЧИВАЮЩАЯСЯ АЛЮМИНИЕВАЯ РУКОЯТКА
Mono screw-in handle (MSH)

ВЫСОКОТЕХНОЛОГИЧНАЯ ГЛАВНАЯ ПАРА
Smooth drive gear (SDG)

СОВРЕМЕННЫЙ ФРИКЦИОННЫЙ ТОРМОЗ
Modern friction brake (MFB)

АЛЮМИНИЕВАЯ НЕГЛУБОКАЯ ШПУЛЯ
Aluminum shallow spool

ДЛЯ СВЕРХТОНКИХ ДИАМЕТРОВ ШНУРОВ
For ultra-thin braid diameters

ЭРГОНОМИЧНЫЙ РАЗБОРНЫЙ КНОБ
Ergonomic detachable knob

ПОлая ДУЖКА ЛЕСОУКЛАДЫВАТЕЛЯ С КОНИЧЕСКИМ ОСНОВАНИЕМ (CONE BAIL)
Hollow air-bail + CB

СТОПОР ОБРАТНОГО ХОДА
Anti-reverse

АЭРОДИНАМИЧЕСКАЯ ФОРМА РОТОРА
Aerodynamic rotor

MIDORI

Модель	Передаточное число	Кол-во подшип-ков	Вес катушки, г	Максимальная нагрузка на фрикцион, кг (Max Drag Power)	Лесоемкость шнура, #-м	Лесоемкость шпули, Ø мм/м	Показатель R.P.T. (намотка лески за оборот ручки) см
MMI20	5.2:1	7+1	132	3,5	0,6-150	0,14-150	70
MMI25	5.2:1	7+1	155	4	0,8-150	0,18-150	73

ЛЕГКИЙ КАРБОНОВЫЙ КОРПУС
Light carbon body

ВИНЧИВАЮЩАЯСЯ РУКОЯТКА
Screw-in handle

ФРЕЗЕРОВАННАЯ ГЛАВНАЯ ПАРА
CNC-machined main gear

ЛЕСОУКЛАДЫВАТЕЛЬ С ПОДШИПНИКОМ
Line roller with ball bearing

НЕОТКЛЮЧАЕМЫЙ АНТИРЕВЕРС
Unswitchable one-way clutch

КАРБОНОВЫЙ КНОБ
Carbon handle knob

МЕЛКАЯ ШПУЛЯ
Shallow spool

КАЧЕСТВЕННЫЙ ФРИКЦИОННЫЙ ТОРМОЗ
High quality drag

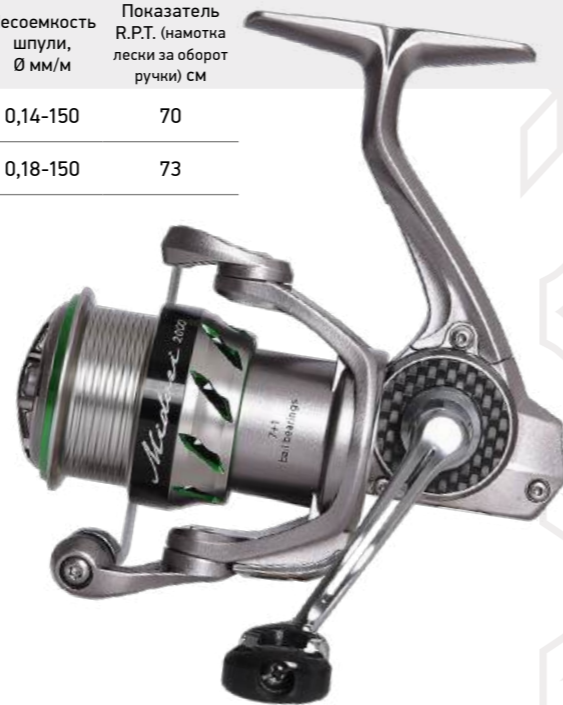

BANKAI UL



Модель	Передаточное число	Кол-во подшип-ков	Вес катушки, г	Максимальная нагрузка на фрикцион, кг (Max Drag Power)	Лесоемкость шнура, #-м	Лесоемкость шпули, Ø мм/м	Показатель R.P.T. (намотка лески за оборот ручки) см
MBU20	5.2:1	7+1	142	5	0,18-150	1.0-150	67
MBUT20	5,2:1	7+1	143	5	0,14-150	0.6-150	67

ЗАКРЫТЫЕ НЕРЖАВЕЮЩИЕ ПОДШИПНИКИ
Stainless steel ball bearings

ЦЕЛЬНАЯ ВВИНЧИВАЮЩАЯСЯ РУКОЯТКА
One-piece screw-in handle

ПРОТИВОЗАКРУЧИВАЮЩИЙ РОЛИК ЛЕСОУКЛАДЫВАТЕЛЯ
Anti-twisting line roller

МЯГКИЙ РЕЗИНОВЫЙ КНОБ
Soft rubber knob

ОБЛЕГЧЕННЫЙ КАРБОНОВЫЙ КОРПУС И РОТОР
Lightweight carbon body and rotor

СРЕДНЯЯ ПЕРЕДАЧА
Medium gear

УМЕРЕННАЯ ЁМКОСТЬ ШПУЛИ
Medium spool

АЛЮМИНИЕВЫЕ ШЕСТЕРНИ
Aluminium drive gears

ПОлая ТРУБЧАТАЯ ДУЖКА ЛЕСОУКЛАДЫВАТЕЛЯ
Hollow bail

АЛЮМИНИЕВЫЕ ШЕСТЕРНИ
Aluminium drive gears

Специальная ультра-лайтовая катушка. Благодаря минимальному весу углепластикового корпуса катушка Bankai UL станет идеальным дополнением для коротких стримовых удилищ Bankai SF и обеспечит отличный баланс. Модификация Trout Special адаптирована для использования тонких плетёных шнуров.



МУЛЬТИПЛИКАТОРНЫЕ/ИНЕРЦИОННЫЕ КАТУШКИ MAXIMUS

ZIRCON-X CAST

Модель	Положение рукоятки	Передаточное число	Кол-во подшип-ков	Вес катушки, г	Максимальная нагрузка на фрикцион, кг (Max Drag Power)	Capacity PE, #-м	Capacity Nylon, Ø мм/м	Показатель R.P.T. (намотка лески за оборот ручки) см
MCZX201L	слева	7.2:1	5+1	215	12	1,5-150	0,28-150	65
MCZX200R	справа	7.2:1	5+1	215	12	1,5-150	0,25-150	65



МАГНИТНАЯ СИСТЕМА ТОРМОЖЕНИЯ
Magnetic brake system

АЛЮМИНИЕВАЯ РУКОЯТКА
Aluminum handle

МГОВЕННЫЙ СТОПОР ОБРАТНОГО ХОДА
Instant reverse stop

ГЛУБОКАЯ АЛЮМИНИЕВАЯ ШПУЛЯ
Aluminum deep spool

CORN

Модель	Передаточное число	Кол-во подшип-ков	Вес катушки, г	Максимальная нагрузка на фрикцион, кг (Max Drag Power)	Capacity PE, #-м	Capacity Nylon, Ø мм/м	Показатель R.P.T. (намотка лески за оборот ручки) см
MC0151L	7.2:1	6+1	205	12	2,0-150	0,28-150	79



МАГНИТНАЯ ТОРМОЗНАЯ СИСТЕМА
Magnetic brake system

ШПУЛЯ ДИАМЕТРОМ 35 мм
Spool diameter 35 mm

ДОПОЛНИТЕЛЬНАЯ МЕЛКАЯ ШПУЛЯ В КОМПЛЕКТЕ
Additional shallow spool

МЯГКИЕ КНОБЫ ИЗ EVA
Soft EVA knobs

ЭРГОНОМИЧНАЯ ЗВЕЗДА РЕГУЛИРОВКИ ФРИКЦИОННОГО ТОРМОЗА
Ergonomic drag adjusting star

УДОБНАЯ ВНЕШНЯЯ РЕГУЛИРОВКА МАГНИТНОГО ТОРМОЗА
Convenient brake outer adjuster

КОМФОРТНЫЙ ЗАБРОС ВЕСАМИ ОТ 5 г
Comfortable cast weight over 5 g

ОТЛИЧНО ПОДОЙДЕТ ДЛЯ КОМПЛЕКТАЦИИ УДИЛИЩ ML-M-MH КЛАССОВ
Perfectly combining with ML-M-MH rods

ЯРКИЙ ДИЗАЙН
Colorful design

PITBULL 401

Модель	Передаточное число	Кол-во подшип-ков	Вес катушки, г	Максимальная нагрузка на фрикцион, кг (Max Drag Power)	Capacity PE, #-м
MCPB401L	6.3:1	6+1	277	16	6,0-150



КАТУШКА ПРЕДНАЗНАЧЕНА ДЛЯ ЛОВЛИ НА БИГ БЕЙТЫ

ОСНОВНЫЕ ОБЪЕКТЫ ЛОВЛИ - ТРОФЕЙНЫЕ ЩУКА И СУДАК, СОМ

КОМПАКТНЫЙ И ПРОЧНЫЙ КОРПУС

МАКСИМАЛЬНАЯ НАГРУЗКА НА ФРИКЦИОН - 16 кг

СИЛОВАЯ ГЛАВНАЯ ПАРА

МАГНИТНАЯ СИСТЕМА ТОРМОЗОВ

КЕРАМИЧЕСКИЙ ГЛАЗОК ЛЕСОУКЛАДЫВАТЕЛЯ

ГЛУБОКАЯ АЛЮМИНИЕВАЯ ШПУЛЯ

PITBULL 301

Модель	Передаточное число	Кол-во подшип-ков	Вес катушки, г	Максимальная нагрузка на фрикцион, кг (Max Drag Power)	Лесоемкость шнура, #-м	Лесоемкость шпули, Ø мм/м	Показатель R.P.T. (намотка лески за оборот ручки) см
MCPB301L	6.3:1	6+1	254	15	5,0-150	0,37-150	83



КАРБОНОВЫЙ КОРПУС
Carbon body

КНОБЫ ИЗ EVA
EVA handle knobs

МОЩНЫЕ МАГНИТНЫЕ ТОРМОЗА
Powerful magnetic brakes

ВЫСОКАЯ НАГРУЗКА НА ФРИКЦИОН
High drag performance

РУКОЯТЬ 100 мм
100 mm handle length

Более легкий и компактный корпус, чем у оригинального Pitbull 401L. Шпули взаимозаменяемы с оригинальным Pitbull 401L. Отлично подойдет для более коротких удилищ чтобы обеспечить оптимальный баланс. Предназначен для заброса тяжёлых объемных приманок. Хорошо справится с ловлей на свимбэйты, крупную резину, большие воблеры, легкие джеркбэйты, приборной пелагической ловлей. Фрикционный пакет 3+3 сталь и карботекс. Стальной ведущий вал обеспечивает дополнительную надёжность. Громкая трещотка фрикционного тормоза.

MAXIMUS X-TYPE



Инерционная катушка Maximus X-Type 110 вытачивается из цельного куска авиационного алюминия марки А6061-Т6. Изделие производится на самом современном фрезерном и токарном оборудовании на заводе в Южной Корее.

Катушка обладает современным дизайном, имеет прочное двойное анодирование с высокой степенью полировки для идеального внешнего вида и максимальной коррозионной устойчивости. При малом для своего размера весе 158 г, катушка обладает невероятной прочностью как самой рамы, так и шпули.

Шпуля катушки Maximus X-Type установлена на два качественных шарикоподшипника компании NMB Япония. Дно шпули имеет специальный V-образный профиль для оптимизации укладки лески.

Катушка снабжена стандартным тормозом-трещеткой и кнопкой для его включения. На шпуле установлены две ручки для удобства намотки лески и балансировки катушки. Катушка легка в эксплуатации и максимально понятна в настройках, к её достоинствам также можно отнести надежность, простоту, прочность и долговечность. Идеально подходит для ловли в проводку на течении, отвесного блеснения, ловли джигом.

Катушка комплектуется качественным чехлом из EVA (неопрен).

Модель	Передаточное число	Количество подшипников	Вес катушки, г
MCRXT110	1.0:1	2	158



ФИДЕРНЫЕ КАТУШКИ MAXIMUS

INTEGRO



Модель	Передаточное число	Кол-во подшип-ков	Вес катушки, г	Максимальная нагрузка на фрикцион, кг (Max Drag Power)	Лесоемкость шпули, Ø мм/м	Показатель R.P.T. (намотка лески за оборот ручки) см
MINT5000	4.5:1	5+1	425	10	0,30-150	84
MINT6000	4.5:1	5+1	435	10	0,33-150	89

ЖЕСТКИЙ ГРАФИТОВЫЙ КОРПУС
Tough graphite body

БОЛЬШАЯ И МОЩНАЯ ГЛАВНАЯ ШЕСТЕРНЯ (35 мм)
Large and powerful main gear (35 mm)

ТОЛСТЫЙ И ЖЁСТКИЙ НЕРЖАВЕЮЩИЙ ШТОК (5 мм)
Thick and stiff stainless steel main shaft (5 mm)

МОЩНЫЙ И ПЛАВНЫЙ ФРИКЦИОННЫЙ ТОРМОЗ
Smooth and powerfull drag

СЪЁМНЫЙ КНОБ
Detachable handle knob

СКЛАДНАЯ РУКОЯТЬ
Foldable handle

КАЧЕСТВЕННАЯ УКЛАДКА ЛЕСКИ
Precise line laying

ПОлая ДУЖКА ЛЕСОУКЛАДЫВАТЕЛЯ
Hollow bail

РОЛИК ЛЕСОУКЛАДЫВАТЕЛЯ С ПОДШИПНИКОМ
Line roller with ball bearing

RED DEVIL



Модель	Передаточное число	Кол-во подшип-ков	Вес катушки, г	Максимальная нагрузка на фрикцион, кг (Max Drag Power)	Лесоемкость шпули, Ø мм/м	Показатель R.P.T. (намотка лески за оборот ручки) см
MRD40	4.7:1	7+1	280	8	0,25-150	79
MRD50	4.7:1	7+1	300	8	0,28-150	94
MRD60	4.7:1	7+1	360	10	0,30-150	97

БЕСКОНЕЧНЫЙ ВИНТ ОБЕСПЕЧИВАЕТ БЕЗУПРЕЧНО РОВНУЮ УКЛАДКУ ЛЕСКИ

ЗАКРЫТЫЕ ПОДШИПНИКИ 7+1

ПОЛИМЕРНЫЙ ВКЛАДЫШ НА ЗАДНЕЙ ОПОРЕ ВЕДОМОЙ ШЕСТЕРНИ

ФРИКЦИОННЫЙ ПАКЕТ ФЕТР-СТАЛЬ 3+3 СО СПЕЦИАЛЬНОЙ СМАЗКОЙ ОБЕСПЕЧИВАЕТ ПЛАВНУЮ И ТОЧНУЮ РАБОТУ ТОРМОЗА

ПЕРЕКЛЮЧАТЕЛЬ СТОПОРА ОБРАТНОГО ХОДА СЗАДИ

ДВЕ КЛИПСЫ НА ШПУЛЕ, РЕЗИНОВАЯ И МЕТАЛЛИЧЕСКАЯ

ЗАЩИТА ОТ ПОПАДАНИЯ ЛЕСКИ ПОД ШПУЛЮ

ПЛАСТИКОВЫЙ КОРПУС И РОТОР

СКЛАДНАЯ РУКОЯТЬ НА ШЕСТИГРАННИКЕ

УДОБНЫЙ Т-ОБРАЗНЫЙ КНОБ ДВУХ РАЗМЕРОВ

Фидерная катушка Maximus Red Devil - это идеальный баланс надежности, производительности и продуманного функционала. Созданная для динамичной ловли на фидер, она справляется с серьезными нагрузками и обеспечивает максимальный контроль над вываживанием.

A collection of fishing reels from the Black Side brand, including a large black reel with a blue label, a smaller reel with orange accents, and a reel with a black and white label. The reels are arranged on a dark, reflective surface.

Black Side

Black Side — российский бренд рыболовных снастей, завоевавший доверие спортсменов и любителей. В ассортименте представлено более 30 моделей катушек для спиннинга, поплавок и фидера.

Среди них можно найти как недорогое и надежное оборудование для начинающих рыболовов, так и модели с широким функционалом, которые оценят самые взыскательные и опытные рыболовы.

Катушки создаются с применением современных технологий, сочетая инновационные решения, надёжность и привлекательную цену.

БЕЗЫНЕРЦИОННЫЕ КАТУШКИ BLACK SIDE

BOLT



Модель	Передаточное число	Кол-во подшип-ков	Вес катушки, г	Максимальная нагрузка на фрикцион, кг (Max Drag Power)	Лесоемкость шпули, Ø мм/м	Показатель R.P.T. (намотка лески за оборот ручки) см
BSBOL1000FD	5.2:1	3+1	188	4	0,18-220 0,20-180 0,25-120	65
BSBOL2000FD	5.2:1	3+1	236	5	0,18-360 0,20-300 0,25-190	69
BSBOL2500FD	5.2:1	3+1	238	7	0,20-340 0,25-220 0,30-150	73
BSBOL3000FD	5.2:1	3+1	245	10	0,30-160 0,35-125 0,40-100	78
BSBOL4000FD	5.1:1	3+1	314	11	0,35-150 0,40-120 0,45-100	82
BSBOL4500FD	5.1:1	3+1	317	11	0,35-190 0,40-150 0,45-120	83

3 ШАРИКОПОДШИПНИКА
3 ball bearings

1 РОЛИКОВЫЙ ПОДШИПНИК
1 roller bearing

МГНОВЕННЫЙ СТОПОР ОБРАТНОГО ХОДА
Instant reverse stop

ПОлая ДУЖКА ЛЕСОУКЛАДЫВАТЕЛЯ
Air Bail

ПРОТИВОЗАКРУЧИВАТЕЛЬ ЛЕСКИ
Antitwist Roller

КОМПЬЮТЕРНАЯ БАЛАНСИРОВКА РОТОРА
Computer balanced rotor

АЛЮМИНИЕВАЯ РУКОЯТКА
Aluminum handle

ГЛУБОКАЯ ОСНОВНАЯ ПЛАСТИКОВАЯ ШПУЛЯ
Deep main plastic spool

ELEMENT

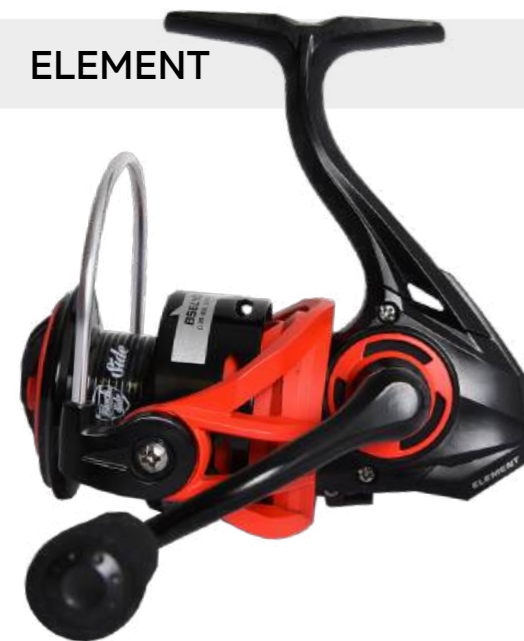

Модель	Передаточное число	Кол-во подшип-ков	Вес катушки, г	Максимальная нагрузка на фрикцион, кг (Max Drag Power)	Лесоемкость шпули, Ø мм/м	Показатель R.P.T. (намотка лески за оборот ручки) см
BSEL2000FD	5.2:1	3+1	221	5	0,20-150 0,24-100	64
BSEL2500FD	5.2:1	3+1	225	5	0,24-150 0,28-100	67
BSEL3000FD	5.2:1	3+1	249	6	0,285-150 0,33-100	70
BSEL4000FD	5.2:1	3+1	254	6	0,33-150 0,37-100	73

ДОСТУПНАЯ ЦЕНА
Valuable price

ПОДШИПНИКИ 3+1
3+1 ball bearings

ПЛАСТИКОВЫЙ КОРПУС И РОТОР
Plastic body and rotor

АЛЮМИНИЕВАЯ ШПУЛЯ
Aluminium spool

РУКОЯТЬ СКЛАДНАЯ, ПОД ШЕСТИГРАННИК
Aluminium foldable handle, hex-shaft

МЯГКИЙ КНОБ ИЗ EVA
Soft EVA handle knob

РОВНАЯ УКЛАДКА ЛЕСКИ
Precise line laying

ЦИНКОВАЯ ВЕДУЩАЯ ШЕСТЕРНЯ
Zinc alloy main gear

СТАЛЬНОЙ ВАЛ
Steel main shaft

ПЛАВНЫЙ И ТОЧНЫЙ ФРИКЦИОННЫЙ ТОРМОЗ
Smooth and precise drag

RELIZ II



Модель	Передаточное число	Кол-во подшип-ков	Вес катушки, г	Максимальная нагрузка на фрикцион, кг (Max Drag Power)	Лесоемкость шпули, Ø мм/м	Показатель R.P.T. (намотка лески за оборот ручки) см
BSREIIN1000S	5.2:1	6+1	136	3	0,20-150	62
BSREIITC2000S	5.2:1	6+1	142	3	0,40-150	70

СВЕРХЛЕГКИЙ КАРБОНОВЫЙ КОРПУС
Ultralight carbon body

ЕЩЁ БОЛЕЕ РОВНАЯ УКЛАДКА ЛЕСКИ
More precise line lay

ЦЕЛЬНАЯ ТРУБЧАТАЯ ДУЖКА ЛЕСОУКЛАДЫВАТЕЛЯ
One-piece hollow bail

ВВИНЧИВАЮЩАЯСЯ РУКОЯТЬ
Screw-in handle

РАЗБОРНЫЙ И ОБСЛУЖИВАЕМЫЙ КНОБ
Detachable and serviceable knob

ПРОДВИНУТЫЙ РОЛИК ЛЕСОУКЛАДЫВАТЕЛЯ С 2 ШАРИКОПОДШИПНИКАМИ
Advanced line roller with 2bb

НЕГЛУБОКАЯ ШПУЛЯ ДЛЯ ТОНКИХ ШНУРОВ
Shallow spool for thin braided lines

Новая несъемная резьбовая рукоять позволила минимизировать люфты и снизить вес. Новая гайка фрикциона снижает вероятность образования петель и минимизирует вес. Новая оптимизированная форма каретки улучшила укладку лески.

МУЛЬТИПЛИКАТОРНЫЕ/ИНЕРЦИОННЫЕ КАТУШКИ BLACK SIDE

TROLL

Модель	Положение рукоятки	Передаточное число	Кол-во подшипников	Вес катушки, г	Максимальная нагрузка на фрикцион, кг (Max Drag Power)	Лесоемкость шпули, Ø мм/м	Показатель R.P.T. (намотка лески за оборот ручки) см
BSTT150L	слева	5.1:1	1+1	423	5	0,35-220 0,40-170	65
BSTT150	справа	5.1:1	1+1	423	5	0,35-220 0,40-170	65



- 1 ШАРИКОПОДШИПНИК**
1 ball bearing
- 1 РОЛИКОВЫЙ ПОДШИПНИК**
1 roller bearing
- МГНОВЕННЫЙ СТОПОР ОБРАТНОГО ХОДА**
Instant reverse stop
- МУЛЬТИДИСКОВАЯ ТОРМОЗНАЯ СИСТЕМА**
Multi-disc braking system

- КЕРАМИЧЕСКИЙ ГЛАЗОК ЛЕСОУКЛАДЫВАТЕЛЯ**
Ceramic eye of the log stacker
- АЛЮМИНИЕВАЯ РУКОЯТКА**
Aluminum handle
- ГРАФИТОВАЯ ШПУЛЯ**
Graphite Spool
- ЛАТУННЫЕ ВЕДУЩАЯ И ВЕДОМАЯ ШЕСТЕРНИ УВЕЛИЧЕННОГО РАЗМЕРА**
Enlarged brass drive and driven gears
- МЕХАНИЧЕСКИЙ СЧЕТЧИК ЛЕСКИ В МЕТРАХ**
Mechanical line meter in meters

TROLL PRO

Модель	Положение рукоятки	Передаточное число	Кол-во подшипников	Вес катушки, г	Максимальная нагрузка на фрикцион, кг (Max Drag Power)	Лесоемкость шпули, Ø мм/м
BSTT300L	слева	3.8:1	3+1	581	8	0,40-390 0,45-290
BSTT300	справа	3.8:1	3+1	581	8	0,40-390 0,45-290



- ДОСТУПНАЯ ЦЕНА**
Valuable price
- ПОДШИПНИКИ 3+1**
3+1 ball bearings
- ПЛАСТИКОВЫЙ КОРПУС И РОТОР**
Plastic body and rotor
- АЛЮМИНИЕВАЯ ШПУЛЯ**
Aluminium spool
- РУКОЯТЬ СКЛАДНАЯ, ПОД ШЕСТИГРАННИК**
Aluminium foldable handle, hex-shaft

- МЯГКИЙ КНОБ ИЗ EVA**
Soft EVA handle knob
- РОВНАЯ УКЛАДКА ЛЕСКИ**
Precise line laying
- ЦИНКОВАЯ ВЕДУЩАЯ ШЕСТЕРНЯ**
Zinc alloy main gear
- СТАЛЬНОЙ ВАЛ**
Steel main shaft
- ПЛАВНЫЙ И ТОЧНЫЙ ФРИКЦИОННЫЙ ТОРМОЗ**
Smooth and precise drag

ФИДЕРНЫЕ КАТУШКИ BLACK SIDE

SELECTOR

Модель	Передаточное число	Кол-во подшипников	Вес катушки, г	Максимальная нагрузка на фрикцион, кг (Max Drag Power)	Лесоемкость шпули, Ø мм/м	Показатель R.P.T. (намотка лески за оборот ручки) см
BSREIIN1000S	5.2:1	6+1	136	3	0,20-150	62
BSREIITC2000S	5.2:1	6+1	142	3	0,40-150	70



- 6 ШАРИКОПОДШИПНИКОВ**
- 1 РОЛИКОВЫЙ ПОДШИПНИК**
- ЧЕРВЯЧНАЯ ПЕРЕДАЧА**
- МГНОВЕННЫЙ СТОПОР ОБРАТНОГО ХОДА**
- АНТИТВИСТ ROLLER - ПРОТИВОЗАКРУЧИВАТЕЛЬ ЛЕСКИ**
- ПОЛАЯ ДУЖКА ЛЕСОУКЛАДЫВАТЕЛЯ**
- КОМПЬЮТЕРНАЯ БАЛАНСИРОВКА РОТОРА**
- СИЛОВАЯ ЗУБЧАТАЯ ПЕРЕДАЧА**
- АЛЮМИНИЕВАЯ РУКОЯТКА**
- АЛЮМИНИЕВАЯ ШПУЛЯ**
- ШПУЛЯ С ДВУМЯ ПОДПРУЖИНЕННЫМИ МЕТАЛЛИЧЕСКИМИ КЛИПСАМИ**
- ЗАЩИТА ОТ ПОПАДАНИЯ ЛЕСКИ ПОД ШПУЛЮ**



LURE MAX



УСЛОВНЫЕ ОБОЗНАЧЕНИЯ



Long Cast System - система дальнего заброса в виде подвижных шариков, перемещающихся по специальному каналу и изменяющих центр тяжести воблера во время заброса и на проводке.



Rattle Box - акустическая камера с одним или несколькими шариками-погремушками.



SADDLE LIP **Saddle Lip** - седловидная лопатка помимо стандартных колебаний придает приманке ярко выраженные броски, уходы в сторону от горизонтальной линии проводки.



Top Water - приманки, работающие на поверхности воды.



Super Shallow Runner - рабочий горизонт приманки до 0,5 м



Shallow Runner - рабочий горизонт приманки до 1 м



Medium Runner - рабочий горизонт приманки до 1,5 м



UV+ - специальная краска, которая светится в ультрафиолете. Повышает заметность приманки на больших глубинах и в мутной воде.



Приманка оснащена крючками Saikyo (Япония).



SILENT - приманки с зафиксированными огрузочными шариками, без шумовых эффектов.



Deep Runner - рабочий горизонт приманки 1,5-2,5 м



Medium Deep Runner - рабочий горизонт приманки до 3,5 м



Down Deep Runner - рабочий горизонт приманки 3,5-6,5 м



Super Down Deep Runner - рабочий горизонт приманки 7-8 м



Sinking - тонущая приманка

ВОБЛЕРЫ

АНТИ 120 F MDR **NEW**

Артикул	Размер, см	Вес, г	Тип	Заглубление, м	Цвета
---------	------------	--------	-----	----------------	-------

LWAN120FMDR	12	12,5	Плавающий	1,6-2,8	001, 003, 012, 015, 025, 035, 038, 039, 042, 043, 047, 065, 073, 078, 080, 082, 093, 127, 128, 140, 145, 158, 169, 170, 196, 241, 253, 254, 256, 257, 261, 273, 288, 289, 290, 299, 301
-------------	----	------	-----------	---------	---



Воблер с прогонистым, волнистым корпусом и седловидной лопаткой. Волнистый корпус обеспечивает повышенную шумность приманки, что улучшает заметность приманки для рыбы. Обладает среднеамплитудной игрой с явно выраженным "роллингом" и боковыми "отскоками", что неотразимо действует в первую очередь на судака. Но он показал хорошие результаты при ловле щуки и крупного окуня. Анти - это, в первую очередь, троллинговая приманка, но его можно также применять для ловли взброс.



001



012



025



038



042



047



073



003



015



035



039



043



065



078



080

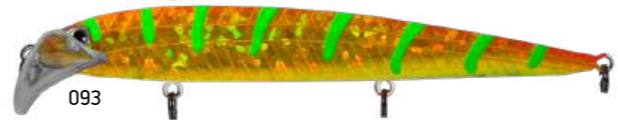

093



128



145



169



196

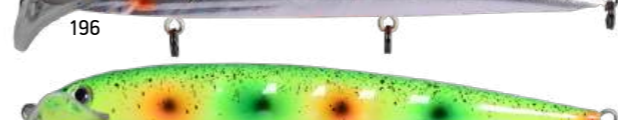

253



255



257



273



289



299



082



127



140



158



170



241



254



256



261



288



290



301

KILLER 105F MDR **NEW**

Артикул Размер, см Вес, г Тип Заглубление, м Цвета

LWK105FMDR 10,5 12,8 Плавающий 1,8-3,2

001, 003, 012, 015, 025, 035, 038, 039, 042, 043, 047, 073, 078, 080, 082, 093, 127, 128, 132, 140, 145, 158, 169, 170, 196, 230, 241, 253, 254, 255, 256, 257, 261, 273, 287, 288, 289, 290, 291, 299, 301



Модель Killer предназначена для ловли троллингом на глубине 2-3,5 м. Приманка легко заглубляется на необходимую глубину и стабильно удерживает заданный горизонт. Благодаря высокочастотной игре и шумовому эффекту от акустической камеры, оснащенной металлическими шариками, Killer соблазнит на поклевку самого пассивного хищника. Воблер оснащен системой дальнего заброса. Основные объекты ловли – судак, щука, окунь, сом.

Воблер Killer можно с уверенностью назвать успешной приманкой, и этот «титул» ежегодно подтверждается большим количеством положительных отзывов. Уникальные расцветки повышают уловистость, что помогает в периоды, когда клёв затихает

и его надо спровоцировать.

Когда поднимается вопрос о выборе расцветки, то надо понимать, что кроме освещенности есть такие параметры как температура воды, которая сильно влияет на активность рыбы. Поэтому не прекращайте подбор цвета приманки и обратите внимание на скорость при троллинге. Достаточно часто этот параметр может сыграть ключевую роль, а для воблера Killer скорость может варьироваться от 3,2 до 6,5 км/ч.

Вся цветовая гамма LureMax разрабатывалась при непосредственном участии российских ихтиологов специально для местных видов рыб. Приманки светятся в ультрафиолете, что повышает их заметность для хищника в условиях низкой освещенности. Широкая цветовая гамма пищевых и раздражающих расцветок делает возможным использовать Killer при любой степени освещенности и мутности воды.

Приманка оснащена крючками Saikyo (Япония). Рабочий горизонт этой модели от 2 до 3,5 м.

Рекомендуемая скорость проводки от 2,4 до 5 км/ч.



ZIF 105F DDR **NEW**

Артикул	Размер, см	Вес, г	Тип	Заглубление, м	Цвета
LWZ105FDDR	10,5	15	Плавающий	3,5-4,5	001, 003, 012, 015, 025, 026, 035, 038, 039, 040, 047, 065, 080, 263, 073, 078, 123, 127, 128, 140, 145, 169, 170, 196, 241, 253, 254, 255, 256, 257, 261, 273

Уловистость этой модели известна широкому кругу рыболовов, и для многих ZIF стал добытчиком и кормильцем. Такие хищники как щука, судак и крупный окунь становятся его законной добычей. Отметим, что на протяжении последних лет эта модель пополнялась новыми расцветками, и это не предел. Судак является «капризной» рыбой, и каждый год приходится подбирать цвет в зависимости от его настроения. В ассортименте ZIF всегда найдётся нужная расцветка. Вся цветовая гамма LureMax разрабатывалась при непосредственном участии российских ихтиологов специально для местных видов рыб. Приманки светятся в ультрафиолете, что повышает их заметность для хищника в условиях низкой освещенности. Широкая цветовая гамма пищевых и раздражающих расцветок делает возможным использовать ZIF при любой степени освещенности и мутности воды. Рабочий горизонт модели ZIF 105 от 3,5 до 4,5 м. Рекомендуемая скорость проводки от 2,4 до 5 км/ч.

**DOWN DEEP
RUNNER**

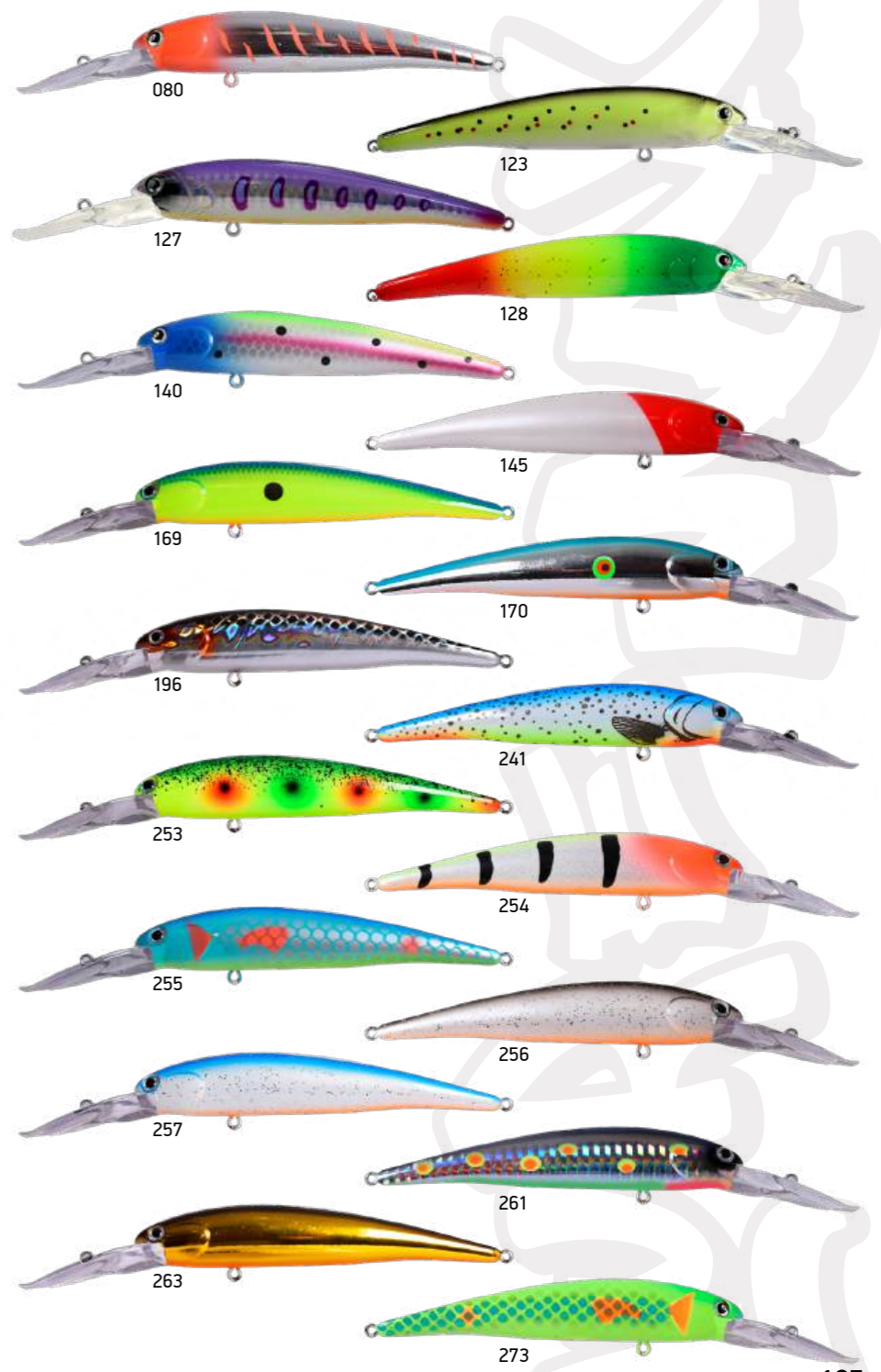
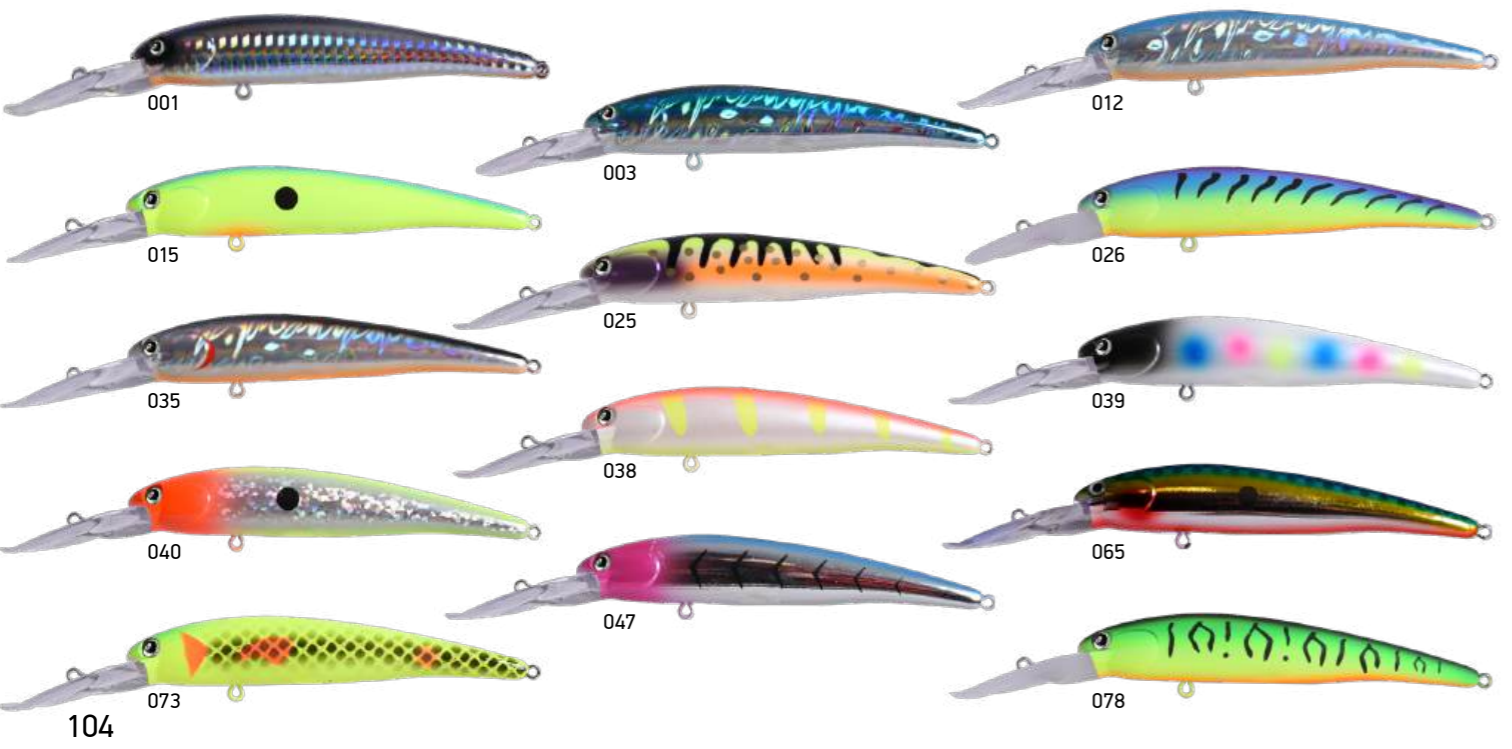

DINGO 100SP MR

Артикул	Размер, см	Вес, г	Тип	Заглубление, м	Цвета
LWDI100SMR	10	14,8	Тонущий	0,5-1,2	073, 121, 145, 287, 288, 289

LureMax Dingo - это медленно тонущий твичинговый воблер с рабочим заглублением 0,5-1,2 м. Объектами ловли Dingo являются щука, крупный окунь и другие хищные рыбы.

Особенностью работы этой приманки является вариативность игры. Благодаря усовершенствованной системе фиксированного балласта, приманка имеет более низкий центр тяжести, что обеспечивает стабильное движение в воде при различных вариантах проводки. Наиболее ярко Dingo раскрывается при рывковой проводке - воблер способен останавливаться и затем продолжать эффективно двигаться в воде, не сбиваясь с курса и не заваливаясь набок. Однако и при равномерной проводке приманка способна проявить себя. Dingo

чутко реагирует на действия рыболова, совершая рыскающие движения из стороны в сторону. После небольшой тренировки каждый сможет легко выбрать подходящий вариант анимации приманки.

Форма лопасти воблера разработана таким образом, чтобы снизить лобовое сопротивление при проводке. Вытянутое уплотненное тело создает в воде яркие блики, на которые хищник реагирует с большого расстояния.

Воблер изготовлен из прочного пластика и имеет стойкое покрытие.

Цветовая гамма охватывает самые востребованные цвета от естественных до кислотных, что позволяет подобрать приманку под любые условия ловли.

Dingo оснащен качественной фурнитурой от японского бренда Saikyo.



GARLETTA 75S

Артикул	Размер, см	Вес, г	Тип	Заглубление, м	Цвета
LWG75S	7,5	11	Тонущий	0,5-0,8	003, 005, 018, 078, 172, 176, 177, 179, 180, 225, 284, 285



LureMax Garletta - это небольшой тонущий воблер с высокой изогнутой спинкой и тонким корпусом. Отличная приманка для многих видов рыб, таких как форель, окунь, щука, голавль и судак. За счет оптимального сочетания веса и формы достигается большая точность заброса.

Garletta обладает самостоятельной выразительной игрой: на паузе она начинает погружаться, вибрируя из стороны в сторону вдоль продольной оси и продолжая привлекать рыбу. Рекомендуемые типы проводки: равномерная, «STOP&GO» и разные варианты твичинга.

Этот тонущий воблер можно проводить в любом нужном горизонте. Это расширяет поле для анимации, и, в совокупности с довольно необычной игрой, дальнобойными качествами и уловистостью, делает воблер Garletta универсальным бойцом на большинстве водоемов. Он подходит как для ловли на течении, так и в тихой воде. На ручьях и микроречках,

где небольшое расстояние проводки, этой приманке нет равных. Garletta отлично подходит для облова приямков и ловли с высокого берега. Ну и конечно, в любых других водоемах данный воблер покажет себя с наилучшей стороны.

Цветовой ряд приманки содержит как естественные, имитирующие разнообразных мальков, так и ярко-кислотные расцветки. Вы сможете без труда подобрать приманку под нужные условия ловли.

Воблер оснащен качественной фурнитурой от японской компании Saikyo.



MACHETE 115SP MR | 140F MR

Артикул	Размер, см	Вес, г	Тип	Заглубление, м	Цвета
LWMT115SPMR	11,5	18,5	Суспендер	1-1,5	003, 012, 015, 035, 073, 078, 145, 158, 172, 187, 196, 287, 288, 289, 291
LWMT140FMR	14	31	Плавающий	1,2-1,5	003, 012, 015, 035, 078, 158, 172, 187, 196



Воблер LureMax Machete выпускается в двух размерах: 115 мм – это воблер с нейтральной плавучестью, 140 мм – это плавающая версия. Благодаря несколько уплотнённому корпусу с оригинальной системой балансировки воблеры Machete обладают уникальной игрой при твичинговой анимации. На рывке Machete ныряет вниз с уходом в сторону, практически ложась набок, давая яркие блики. На следующем рывке после глайда в сторону воблер может уйти вверх, меняя горизонт проводки. На паузе Machete продолжает совершать затухающие колебания, покачиваясь с боку на бок. Такая хаотичная и в то же время агрессивная игра великолепно привлекает даже пассивную щуку. Этот воблер на равномерной проводке также обладает ярко выраженной игрой с активным роллингом, что делает эту приманку поистине универсальной. Система дальнего заброса позволяет забрасывать эту приманку поистине со снайперской точностью на большое расстояние даже против сильного ветра.



RATRI 102SP MR

Артикул	Размер, см	Вес, г	Тип	Заглубление, м	Цвета
LWRT102SPMR	10,2	13	Суспендер	0,8-1,3	012, 015, 035, 073, 078, 121, 145, 158, 172, 187, 196, 239, 264, 287, 288, 289, 291



LureMax Ratri обладает своей собственной игрой на равномерной проводке, но наилучшим образом его качества раскрываются на твичинговой проводке. На твичинге Ratri выписывает чёткую «ёлочку», совершая стабильные «глайды» из стороны в сторону, сохраняя горизонт проводки. Это очень стабильная и легкоуправляемая приманка. Добиться правильной игры этого воблера на твичинговой проводке сможет даже начинающий рыбак. Благодаря системе «long cast» заброс этой приманки получается дальним и предельно точным. Ratri великолепно подходит для ловли таких хищных рыб, как щука, судак, жерех и крупный окунь.



FUNA 38F | 52F

Артикул	Размер, см	Вес, г	Тип	Заглубление, м	Цвета
LWF38F	3,8	2,5	Плавающий	0,2-0,5	005, 012, 078, 092, 172, 173, 176, 177, 180, 181, 182, 239
LWF52F	5,2	5	Плавающий	0,3-0,9	



LureMax Funa - небольшой воблер, который можно охарактеризовать как переходный вариант между кренком и шедом. Юркий небольшой воблерок с активной, довольно размашистой игрой. Ловит всё и везде, не заваливается на самом быстром течении на бурных перекатах и остается привлекательным при любой анимации как на течении, так и в спокойной воде. LureMax Funa максимально реалистично имитирует мальков высокотелых видов рыб и отличается достаточно необычной специфической игрой. Внутренняя балансировочная система обеспечивает приманке оптимальное расположение не только при забросе, но и в воде во время проводки.

Основные виды проводки: равномерная и различные варианты «STOP&GO».

Воблер имеет магнитную систему дальнего заброса и оснащён крючками Saikyo. Широкая цветовая гамма включает в себя как естественные расцветки, имитирующие окраску кормовой рыбы, так и яркие «кислотники».

Хорошо подходит для ловли голавля, окуня, форели и щуки в различных условиях.



005



172



180



012



173



181



078



176



182



092



177



239

112



SOLDAT 46F SR | 56F SR

Артикул	Размер, см	Вес, г	Тип	Заглубление, м	Цвета
LWS046FSR	4,6	4	Плавающий	0,2-0,5	002, 012, 015, 025, 035, 078, 158, 172, 187, 194, 196, 239
LWS056FSR	5,6	6,7	Плавающий	0,3-0,9	



Небольшой, слегка изогнутый «шэд» с очень разнообразной игрой, которая представляет собой комбинацию поперечных колебаний (wobbling) с поворотами тела с боку на бок (rolling).

Система дальнего заброса позволяет далеко и точно забросить приманку.

Основные приёмы анимации – равномерная проводка и проводка с остановками «STOP@GO».

Soldat великолепно подходит для ловли окуня, голавля, форели и других хищников.

Модельный ряд, представленный двумя размерами, а также широкая цветовая гамма позволяют подобрать приманку под любые условия ловли.



OSA 33F

Артикул	Размер, см	Вес, г	Тип	Заглубление, м	Цвета
LW0S33F	3,3	2,8	Плавающий	0,1-0,3	002, 005, 009, 012, 015, 078, 092, 182, 187, 194, 195, 239



Маленький кренк с «сумасшедшей» высокочастотной игрой, привлекающей рыбу с большого расстояния в условиях плохой видимости и даже в мутной воде.

LureMax Osa – это приманка с чрезвычайно устойчивой игрой, стабильно работающая даже на самом сильном течении. Великолепно подходит для ловли рыбы на перекатах и в реках с быстрым течением.

Основные виды проводки – равномерная и различные варианты «STOP @ GO». Этот миниатюрный кренк сохраняет правильную, привлекательную для рыбы игру при проводке как по течению, так и поперёк и против течения.

Воблер LureMax Osa 33, в первую очередь, предназначен для ловли голавля, форели и окуня, но приманка также хорошо зарекомендовала себя при ловле жереха и прудовой форели.



SVINKA 50F SSR | 70F SR

Артикул	Размер, см	Вес, г	Тип	Заглубление, м	Цвета
LWSV50FSR	5	6	Плавающий	0,2-0,5	002, 003, 012, 015, 035, 078, 092, 158, 194, 196, 239, 252
LWSV70FSR	7	6,7	Плавающий	0,2-0,7	002, 003, 012, 015, 035, 078, 158, 196, 239, 265



LureMax Svinka - это подповерхностная приманка, при том, что на быстрой проводке её вполне реально заглубить на 0,5 метра. Эта модель представлена в двух размерах, 50 и 70 мм. Меньшая модель отлично подойдёт для ловли крупного голавля на неглубоких перекатах и над водной растительностью. Svinka 70 мм предназначена для ловли щуки на заросших мелководьях. Приманку можно проводить буквально в паре сантиметров под поверхностью воды над корягами и водной растительностью.

LureMax Svinka также придется по вкусу судаку и крупному окуню.



002



003



012



015



035



078



092



158



194



196



239



252



265

TOMMI 44 S NEW

Артикул	Размер, см	Вес, г	Тип	Заглубление, м	Цвета
LWTM44S	4,4	4,8	Тонущий	0,5-1,2	005, 012, 015, 078, 092, 172, 176, 194, 225, 226, 239, 288, 293, 294



MEDIUM
RUNNER



092



226



005



172



239



012



176



288



015



194



293



078



225



294

Tommi - это компактный тонущий воблер, который при скромных размерах обладает достаточно большим весом, что позволяет точно забрасывать эту приманку на большие расстояния. Воблер быстро достигает придонного слоя даже на реках с быстрым течением. Тонет Tommi активно покачивая боками, привлекая рыбу незамедлительно после попадания в воду. У Tommi активная игра на равномерной проводке, но он так же хорошо отзывается на деликатный твичинг. Наиболее интересной проводкой можно признать проводку с паузами «STOP&GO».

Tommi великолепно проявил себя при ловле голавля, окуня, жереха и форели. Не отказывается его «попробовать на зуб» и прибрежная щука.

IMBA 46F SSR

Артикул	Размер, см	Вес, г	Тип	Заглубление, м	Цвета
LWIM46FSSR	4,6	2,8	Плавающий	0,5-1	274, 275, 276, 277, 278, 279, 280, 281



Это уникальная приманка, способная привлекать рыбу даже во время мёртвого дрейфа, просто благодаря своему реалистичному внешнему виду, имитирующему личинку. Основные виды анимации – «STOP&GO», равномерная проводка, а также просто лёгкое переваливание приманки на поверхности воды. Эта приманка показала великолепные результаты при ловле голавля, язя и форели. Широкая цветовая линейка позволяет подобрать приманку под любые условия ловли.

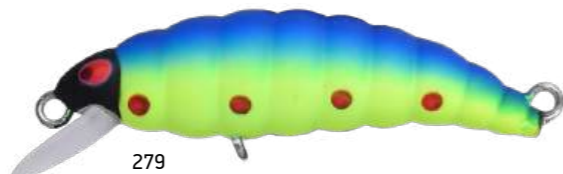
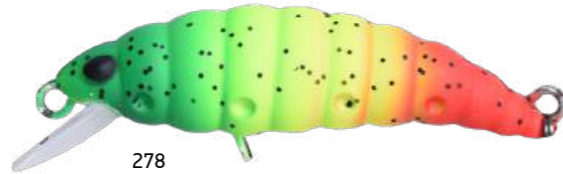

ZHUK 34F SSR

Артикул	Размер, см	Вес, г	Тип	Заглубление, м	Цвета
LWZH34FSSR	3,4	3,2	Плавающий	0,2-0,5	266, 267, 268, 269, 270, 271



Этот миниатюрный воблер создан для ловли, в первую очередь, голавля, но он также успешно ловит окуня, жереха и форель.

Благодаря особой форме тела Zhuk обладает уникальной игрой с бросками из стороны в сторону, очень реалистично имитируя поведение жука-плавунца.

В цветовом ряде этой приманки есть как натуральные цвета, имитирующие живых насекомых, так и яркие, «кислотные» варианты окраски, что позволяет подобрать приманку, наилучшим образом подходящую под условия ловли.



БЛЁСНЫ

HATTORI ASSIST

Артикул	Размер, см	Вес, г	Тип	Тип крючка	Цвета
LTSHТ55/10	5,5	10	Колеблющаяся	Одноподдевный	07, 031, 072, 078, 114, 131, 160, 161, 162, 163

Блесна Hattori оснащена крючком с ассистом, который работает по принципу оперения на стреле, стабилизируя игру блесны, и не позволяет ей срываться в штопор даже на самой быстрой проводке. Крючок с ассистом за счет гибкого соединения с блесной не позволяет возникать рычагу, вырывающему крючок изо рта крупной рыбы при вываживании. Hattori великолепно подходит для ловли жереха, окуня, ленка, лосося и форели.



КАМЧАТКА

Артикул	Размер, см	Вес, г	Тип	Тип крючка	Цвета
LTSHТ55/10	5,2	23	Вращающаяся	Тройник	024 OR, 025 RD, 026 FS, 029 PK



Вращающаяся блесна «Камчатка» имеет весьма крупные габариты, её вес – 23 г при длине лепестка 52 мм. Лепесток имеет вытянутую форму и небольшой угол отклонения – около 30 градусов. Такая компоновка блесны обеспечивает хорошую игру приманки на сильном течении. Сердечник выполнен в виде шариков, окрашенных в яркие флуоресцентные цвета, что хорошо имитирует икру лососевых рыб.

В первую очередь «Камчатка» предназначена для ловли крупных лососевых рыб – кижуча, чавычи, сима, тайменя и сёмги. Но она также может с успехом применяться при ловле сома и щуки в реках и озёрах средней полосы России.



TIGA



Артикул	Вес, г	Тип	Тип крючка	Цвета
LSPT1FL	3,1	Вращающаяся	Тройник	001, 004, 005, 006, 007, 008, 009, 010, 011
LSPT2FL	5			
LSPT3FL	7,2			
LSPT4FL	9,2			

Tiga – вращающаяся блесна с лепестком вытянутой формы, по своим пропорциям такой лепесток немного шире, чем «классический» Long и имеет чуть более закруглённые концы. Такая форма лепестка имеет низкое лобовое сопротивление. Угол вращения такого лепестка 30-35 градусов. В результате подъёмная сила, которая выдавливает блесну к поверхности, невелика, что позволяет проводить её против течения. Мушка на тройнике - ещё один привлекающий рыбу фактор, плюс стабилизация вертушки в горизонтальной плоскости за счёт сопротивления опушки.

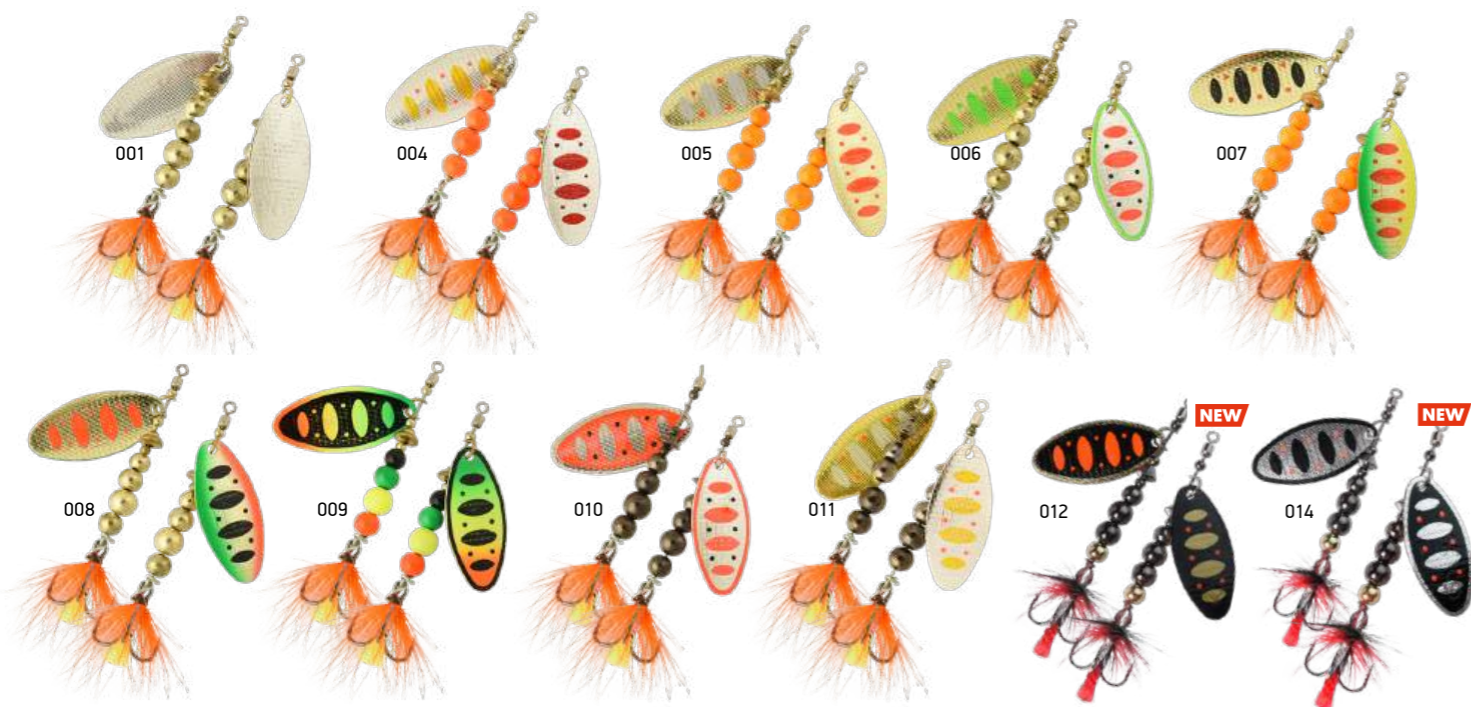

DAFFY



Артикул	Вес, г	Тип	Тип крючка	Цвета
LSPDF1FL	3,2	Вращающаяся	Тройник	001, 004, 005, 006, 007, 008, 009, 010, 011
LSPDF2FL	5,3			
LSPDF3FL	7			
LSPDF4FL	9,5			

Daffy - вращающаяся блесна с широким лепестком, который при вращении отклоняется от оси на угол 50-55 градусов, что позволяет использовать эту приманку как на течении, так и в стоячей воде. Приманка оснащена тройниками с мушкой. Это позволяет решить сразу несколько задач: выполняется маскировка тройника, осуществляется стабилизация задней части блесны при проводке и, самое главное, мушка служит дополнительной изюминкой для привлечения хищника.

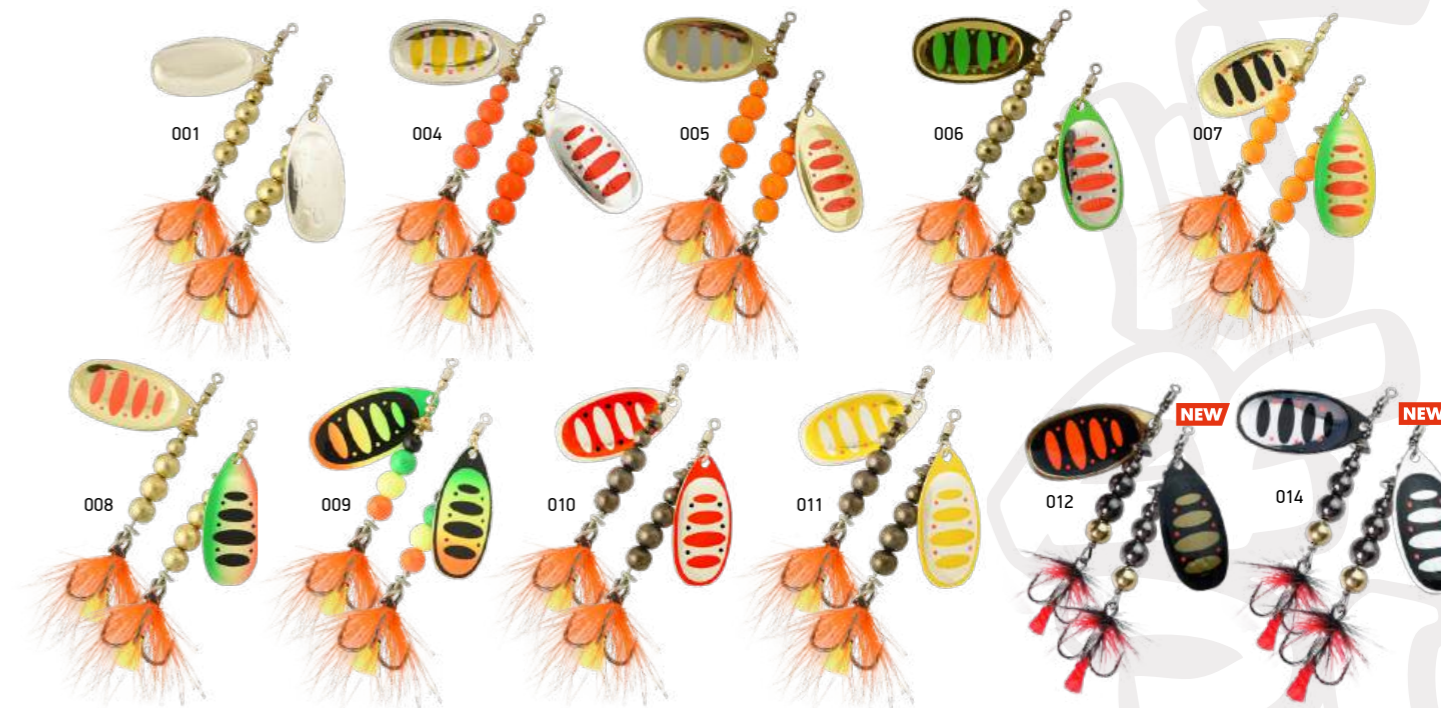

FOXY



Артикул	Вес, г	Тип	Тип крючка	Цвета
LSPF2	6	Вращающаяся	Тройник	001 PK, 001 RDGI, 001 S, 004 OR, 005 OR, 007 HT, 008 HT, 019 PK
LSPF3	10			
LSPF4	16			

Груз-сердечник блесны LureMax Foxy выполнен из двух частей в виде колокольчика, и при вращении лепестка создает низкочастотные звуковые колебания, которые привлекают рыбу и провоцируют поклёвку. Правильно подобранное соотношение размера и толщины лепестка, а также веса тела блесны практически исключает закручивание лески.

Приманка великолепно подходит для ловли самых разнообразных хищных рыб. Второй и третий номер великолепно зарекомендовали себя при ловле щуки, окуня и форели, а четвертый размер - при ловле крупной щуки и дальневосточных лососей.



ВИБЫ

LIPA NEW



Артикул	Размер, см	Вес, г	Заглубление	Цвета
LMVL30S	3	3,9	Full range	30, 78, 194, 242, 243, 244, 245, 246, 247, 249, 250, 251

Lipa - это миниатюрный виб, созданный для ловли голавля, окуня и прудовой форели.

Небольшое тело создаёт при проводке мощную вибрацию, привлекающую рыбу с большого расстояния. Широкая цветовая палитра позволяет подобрать цвет приманки для любых условий ловли.

Основные виды проводки: равномерная в толще воды, волнообразная - пелагический джиггинг и классическая джиговая с постукиванием приманкой по дну.

Эту приманку можно так же успешно использовать для ловли «в отвес» и зимней подлёдной ловли.





ПРАВИЛЬНАЯ ЭКИПИРОВКА

ЛОДОЧНЫЕ КОСТЮМЫ

DAVIDSON SPORT

ADSBLGR...

Размер	S	M	L	XLS	XL	XXLS	XXL	XXLS	XXL
	44-46	48-50	50-52	52-54	52-54	54-56	54-56	56-58	56-58
Рост	173-176	176-179	179-182	173-176	182-185	173-176	185-188	176-179	188-191

ТЕХНОЛОГИИ

Ткань верха: **100% POLYESTER**

Waterproof (водонепроницаемость): **15000 мм**

Breathable (воздухопроницаемость): **8000 г/м²/24 ч**

Температурный режим: **от 0 до +20° С**

Швы проклеенные



Лодочный костюм Davidson Sport - новинка сезона 2026, созданная для ценителей активного отдыха на воде. Этот технологичный отдельный костюм, спроектированный по аналогии с профессиональной экипировкой, обеспечивает максимальную защиту и комфорт благодаря трёхслойной мембране AERO-TEX с водонепроницаемостью 15000 мм и дышащими свойствами 8000 г, а все швы проклеены для абсолютной непромокаемости. Практичность здесь продумана до мелочей: куртка с двумя нагрудными карманами на брызгозащитных молниях, двумя карманами по низу куртки, уютным воротником с подкладкой из микрофлиса, регулируруемыми неопреновыми манжетами и регулируемым капюшоном, а полукombineзон с усиленными деталями на сиделище и эргономичной посадкой порадует удобными карманами и молниями по низу брюк для удобного надевания обуви. Светоотражающие элементы позаботятся о вашей безопасности, а стильные принты и нашивки создадут неповторимый стиль. Davidson - это не просто экипировка, а ваш надёжный партнёр для рыбалки и приключений, где каждая деталь работает на ваш комфорт и уверенность в любой ситуации!

КУРТКА

- анатомические рукава;
- функциональный капюшон с регулировкой имеет регулируемый козырек и убирается в воротник ;
- два больших кармана на груди на брызгозащитных молниях;
- два больших кармана по низу куртки;
- пластиковые полукольца на рукавах для чеки или аксессуаров;
- центральная тракторная молния с двумя замками;
- перекрестная планка, не позволяющая ветру и воде проникнуть внутрь;
- внутренний герметичный карман для документов;
- проклеенные швы;
- регулировка низа куртки по объёму;
- регулируемые неопреновые манжеты;
- светоотражающие элементы.

ПОЛУКОМБИНЕЗОН

- два верхних кармана на брызгозащитных молниях;
- эргономичные детали колен усилены прочной тканью;
- сборка на талии на эластичной тесьме для регулировки объёма пояса;
- закрытая спинка с эластичной вставкой для свободного движения;
- регулировка длины полукombineзона на плечах по росту;
- внизу боковые брызгозащитные молнии для удобства надевания;
- светоотражающие принты;
- усиленная сиделищная часть со вставкой из неопрена.

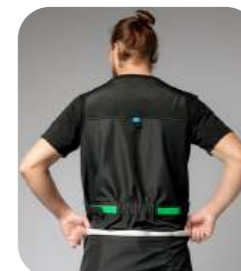

RUDDER HUNTER X

ARHXGRG...

Размер	S	M	L	XLS	XL	XXLS	XXL	XXLS	XXL	XXXXL	XXXXLS
	44-46	48-50	50-52	52-54	52-54	54-56	54-56	56-58	56-58	58-60	58-60
Рост	173-176	176-179	179-182	173-176	182-185	173-176	185-188	176-179	188-191	188-191	176-179

ТЕХНОЛОГИИ

Ткань верха: **100% POLYESTER**

Подкладка: **100% POLYESTER**

Waterproof (водонепроницаемость): **12000 мм**

Breathable (воздухопроницаемость): **8000 г/м²/24 ч**

Утеплитель: **Dupont Sorona 100% POLYESTER**

Температурный режим: **от 10 до +10° С**

Швы проклеенные



Мужской утеплённый лодочный костюм Rudder Hunter X - это ваша броня против непогоды, созданная для тех, кто ценит свободу действий и абсолютный комфорт. Представьте себе костюм из прочной ткани, который не сковывает движения, с утепляющей флисовой подкладкой и продуманной вентиляцией, чтобы вам было тепло, но не жарко. Штормовой воротник и регулируемый капюшон надежно защитят от ветра и брызг, а множество умных карманов (включая магнитные для быстрого доступа и герметичный для документов) превращают его в ваш мобильный штаб. Полукомбинезон с высокой грудью и спинкой, регулируемым поясом и неопреновой вставкой на сиденье гарантирует, что вы останетесь сухими даже сидя на холодной и мокрой поверхности. Это не просто одежда - это ваше ключевое преимущество на воде, в лесу или в любом деле, где побеждает тот, кто лучше подготовился. Забудьте о холоде и неудобствах - выбирайте Rudder Hunter X и диктуйте свои условия стихии!

КУРТКА

- эргономичный крой рукава с внутренним неопреновым манжетом;
- функциональный капюшон с регулировками объёма имеет козырек с каркасной регулировкой формы;
- центральная встречная планка, не позволяющая ветру и влаге проникнуть внутрь;
- два двойных накладных боковых кармана на магнитных застежках;
- два кармана на брызгозащитной молнии;
- внутренний карман для документов;
- комбинированная подкладка с флисом;
- регулировка низа куртки по объёму;
- светоотражающие элементы на груди, рукавах и спине.
- пластиковые полукольца на рукавах для чеки или аксессуаров;
- карабин под накладным карманом внизу для крепления аксессуаров.

ПОЛУКОМБИНЕЗОН

- два кармана для рук на брызгозащитных молниях;
- большие накладные карманы на бёдрах;
- внутренний карман на молнии для телефона или ключей;
- эргономичные детали колен;
- усиленная сиделищная часть со вставкой из неопрена;
- регулировка по линии талии;
- высокая спинка на флисовой подкладке;
- центральная двухзамочная молния, закрытая встречной ветрозащитной планкой;
- боковые молнии и паты для регулировки ширины низа штанин;
- эластичные бретели с логотипом для быстрой подгонки по фигуре;
- светоотражающие принты.

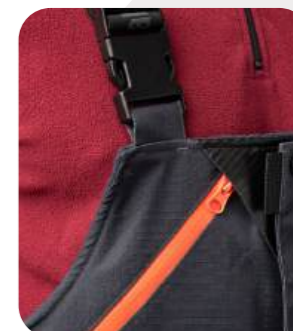

ПЕРЧАТКИ СПИННИНГИСТА

ПЕРЧАТКИ СПИННИНГИСТА ДВУХПАЛЫЕ

ASGP2CUT...

ОСОБЕННОСТИ

- логотип в виде резиновой нашивки;
- эргономичный крой;
- эластичные вставки для удобства движения;
- усиленные вставки из Alcantara;
- резиновая пата с застёжкой велкро;
- дополнительное усиление в виде вышивки на указательном пальце.

Размер	M	L	XL	XXL
Обхват ладони	20-25	22-24	24-26	26-28

ТЕХНОЛОГИИ

- алькантара.

Двухпалые перчатки Alaskan для спиннинга и яхтинга - инновационный гибрид контроля и свободы! Разработанные для профессионалов, они обеспечивают идеальный баланс между тактильной чувствительностью и надежной защитой. Модель с уникальным кроем оставляет открытыми большой и указательный пальцы для ювелирной работы со снастями и такелажем, при этом предлагая усиление в ключевых зонах. Комбинация серой алькантары на ладони и эластичных черно-красных вставок обеспечивает максимальное сцепление с рукоятями спиннинга и шкотами, а прочная вышивка красной нитью на указательном пальце добавляет критические зоны износостойкости. Эргономичный крой с растягивающимися деталями движется вместе с вашей рукой, а надежная фиксация на запястье с резиновой патой не подведет даже при резких забросах или работе с парусами. Резиновый логотип на тыльной стороне и стильное цветочное решение подчеркивают спортивный стиль бренда Alaskan, где каждая деталь работает на ваше преимущество в любых условиях - от рыбалки в дождь до управления яхтой в открытом море.



ПЕРЧАТКИ СПИННИНГИСТА ТРЁХПАЛЫЕ

ASGP3CUT...

ОСОБЕННОСТИ

- логотип в виде треугольной резиновой нашивки;
- эргономичный крой;
- эластичные вставки для удобства движения;
- усиленные вставки из Alcantara;
- резиновая пата с застёжкой велкро;
- дополнительное усиление в виде вышивки на указательном пальце.

Размер	M	L	XL	XXL
Обхват ладони	20-25	22-24	24-26	26-28

ТЕХНОЛОГИИ

- светоотражающие принты;
- алькантара.

Трехпалые перчатки Alaskan - ваш ключ к абсолютному контролю в мире экстремальной ловли со спиннинга и яхтинга! Мы создали их для тех, кто ценит идеальный баланс между максимальной свободой движений и непревзойденным сцеплением. Открытые для работы большой, указательный и средний пальцы обеспечивают ювелирную точность при забросе или вязании узлов, в то время как ладонь и основание пальцев надежно защищены алькантарой - материалом, который гарантирует «мертвую» хватку даже с мокрым спиннингом или скользким шкотом. Прошитая бирюзовыми нитками зона на указательном пальце и треугольная резиновая нашивка с логотипом добавляют стиля и критической износостойкости, а эластичные черно-бирюзовые вставки обеспечивают идеальную посадку по руке. Надежная фиксация на запястье и светоотражающие элементы делают эти перчатки незаменимыми как для ночной рыбалки, так и для морских приключений. Это не просто экипировка — это технологичное преимущество бренда Alaskan, где каждая деталь работает на ваш комфорт, безопасность и победу в любой стихии.



ПЕРЧАТКИ СПИННИНГИСТА БЕСПАЛЫЕ

ASGP5CUT...

Размер	M	L	XL	XXL
Обхват ладони	20-25	22-24	24-26	26-28



ОСОБЕННОСТИ

- эргономичный крой;
- эластичные вставки для удобства движения;
- усиленные вставки из Alcantara;
- резиновая пата с застёжкой велкро;
- дополнительное усиление в виде вышивки на указательном пальце.

ТЕХНОЛОГИИ

- светоотражающие принты;
- алькантара.

Перчатки Alaskan SGP беспалые для активного отдыха — ваш идеальный спутник в любом приключении! Созданные для максимального контроля и комфорта, они станут незаменимым аксессуаром для рыбалки, велопробегов, яхтинга или другой деятельности. Усиленные вставки из алькантары и прочная вышивка из толстых нитей на ладонях обеспечивают надежный хват в любых условиях — будь то мокрый спиннинг, скользкий руль велосипеда или морская снасть. Эргономичный крой с эластичными вставками повторяет естественные изгибы руки, не стесняя движений, а резиновая пата на липучке гарантирует идеальную посадку. Яркие оранжевые вставки и светоотражающие принты не только подчеркивают спортивный стиль, но и обеспечивают вашу безопасность в сумерках. С технологиями Alaskan вы получаете превосходное сцепление, повышенную износостойкость и уверенность в каждом движении.

ЭКИПИРОВКА OFF ROAD

КУРТКА X RACER

AXRJBM...

Размер	S	M	L	XLS	XL	XXLS	XXL	XXXLS	XXXL
Размер	44-46	48-50	50-52	52-54	52-54	54-56	54-56	56-58	56-58
Рост	173-176	176-179	179-182	173-176	182-185	173-176	185-188	176-179	188-191

ТЕХНОЛОГИИ

Ткань верха: **100% POLYESTER**

Waterproof (водонепроницаемость): **30000 мм**

Breathable (воздухопроницаемость): **5000 г/м²/24 ч**

Швы проклеенные

Пропитка DWR

ОСОБЕННОСТИ

- комбинация 3-х и 5-слойного материала AERO-TEX с пропиткой DWR;
- удобные регулировки капюшона по высоте и объему;
- специальная водонепроницаемая регулируемая конструкция манжет;
- 2 кармана спереди на брызгозащитных молниях;
- перекрестная центральная планка, защищающая от ветра, воды и грязи;
- 1 внутренний герметичный карман для телефона или документов;
- 2 полукольца спереди со стороны изнанки куртки для крепления чеки или аксессуаров;
- светоотражающие элементы.



Куртка Alaskan X-Racer - это абсолютная защита и свобода движений в экстремальных условиях бездорожья! Созданная для настоящих гонщиков, она сочетает мощные технологии и продуманный до мелочей дизайн. Многослойная мембрана AERO-TEX с проклеенными швами и водоотталкивающей пропиткой DWR гарантирует водонепроницаемость 30000 мм, чтобы вы оставались сухими изнутри и снаружи даже на высокой скорости. Анатомический 3D-крой не стесняет ни одного движения, а убирающийся капюшон и регулируемые манжеты плотно прилегают, надежно защищая от ветра, воды и летящей грязи. Практичность на высоте: два передних кармана на брызгозащитных молниях, внутренний герметичный карман для гаджетов и светоотражающие элементы для безопасности в сумерках. Это не просто экипировка - это ваше ключевое преимущество, где каждая деталь работает на вашу победу и уверенность в любом приключении!



ВЕЙДЕРСЫ X RACER

AXRWBM...

Размер	S	M	L	XLS	XL	XXLS	XXL	XXXLS	XXXL
Размер	44-46	48-50	50-52	52-54	52-54	54-56	54-56	56-58	56-58
Рост	173-176	176-179	179-182	173-176	182-185	173-176	185-188	176-179	188-191

ТЕХНОЛОГИИ

Ткань верха: **100% POLYESTER**

Waterproof (водонепроницаемость): **30000 мм**

Breathable (воздухопроницаемость): **5000 г/м²/24 ч**

Швы проклеенные

Пропитка DWR

ОСОБЕННОСТИ

- комбинация 3-х и 5-слойного материала AERO-TEX с пропиткой DWR;
- герметичные носки из 4 мм неопрена скроены под правую и левую ступню;
- регулируемый пояс с эластичной вставкой;
- встроенные манжеты (гарды);
- 2 кармана на брызгозащитных молниях на груди;
- один внутренний карман на брызгозащитной молнии для телефона;
- регулируемые эластичные бретели, с функцией крепления между собой;
- 3 полукольца и петли для крепления инструментов или аксессуаров;
- светоотражающие принты.

Вейдерсы Alaskan X - RACER OFFROAD - абсолютная защита для тех, кто не признает границ! Созданные для экстремального катания на квадроциклах, они станут вашим надежным щитом от любой непогоды. Многослойная мембрана AERO-TEX с проклеенными швами и пропиткой DWR обеспечивает максимальную водонепроницаемость 30000 мм и превосходную, чтобы вы оставались сухими даже в самых суровых условиях. Анатомический 3D-крой не сковывает движений, а герметичные носки из неопрена, встроенные манжеты и регулируемый пояс гарантируют идеальную посадку и полную защиту от воды и грязи. Практичность на высоте: два кармана на брызгозащитных молниях, карабин и полукольца для крепления инструментов, а светоотражающие элементы обеспечат вашу безопасность в любое время суток. Эти вейдерсы - не просто часть экипировки, а ваш надежный партнер в любом приключении, где важны каждая деталь и уверенность в защите!



ВЕЙДЕРСЫ X RACER ZIP

AWXRZGM...

Размер	S	M	L	XLS	XL	XXLS	XXL	XXXLS	XXXL
Размер	44-46	48-50	50-52	52-54	52-54	54-56	54-56	56-58	56-58
Рост	173-176	176-179	179-182	173-176	182-185	173-176	185-188	176-179	188-191

ТЕХНОЛОГИИ

Ткань верха: **100% POLYESTER**

Waterproof (водонепроницаемость): **30000 мм**

Breathable (воздухопроницаемость): **5000 г/м²/24 ч**

Швы проклеенные

Пропитка DWR

ОСОБЕННОСТИ

- комбинация 3-х и 5-слойного материала AERO-TEX с пропиткой DWR;
- герметичные носки из 4 мм неопрена скроены под правую и левую ступню;
- регулируемый пояс с эластичной вставкой;
- встроенные манжеты (гарды);
- 2 кармана на брызгозащитных молниях;
- регулируемые эластичные бретели, с функцией крепления между собой;
- 3 полукольца и петли для крепления инструментов или аксессуаров;
- светоотражающие принты.

Вейдерсы Alaskan X-racer Zip — ваша непробиваемая крепость для экстремальных приключений на квадроцикле! Мы создали их для тех, кто не ищет компромиссов между защитой и стилем. Центральная тракторная молния с герметизацией и проклеенные швы образуют барьер против воды и грязи, а мембрана с водонепроницаемостью 30 000 мм и дышащими свойствами 5000 г/м²/24ч гарантирует, что вы останетесь сухими в любом ливне и не будете сильно потеть при активной езде. Уникальный гоночный дизайн с сочетанием камуфляжа и однотонных вставок подчеркнет ваш стиль, а огромные светоотражающие принты на бёдрах сделают вас видимым в темноте на расстоянии. Два удобных кармана на груди позволят хранить мелочи под рукой, а продуманная размерная линейка обеспечит идеальную посадку на любую фигуру. Это не просто экипировка — это технологичное превосходство бренда Alaskan, где каждая деталь работает на ваш комфорт, безопасность и неповторимый образ настоящего покорителя бездорожья!



КУРТКИ | ЖИЛЕТЫ | АНОРАК

КУРТКА JUNEAU X

AJXJB... | AJXJR... | AJXJBR...
 черный | красный | коричневый

Размер	S	M	L	XL	XXL	XXXL	XXXXL
	44-46	48-50	50-52	52-54	54-56	56-58	58-60
Рост	173-176	176-179	179-182	182-185	182-185	182-185	182-185

ТЕХНОЛОГИИ

Ткань с текстурой **RIP-STOP**: 100% нейлон
 Утеплитель: **Dupont Sorona 100% Polyester**
 Пропитки ткани **WR+CIRE***

ОСОБЕННОСТИ

- эргономичный крой;
- регулировка по низу;
- два кармана на молнии по низу куртки;
- один карман на молнии на груди;
- эластичная тесьма по низу рукава и по краю капюшона;
- принты с логотипами.



Куртка Alaskan Juneau X - ваш идеальный спутник для прохладных дней. Она выполнена в спортивном стиле из инновационной нейлоновой ткани с фактурой rip-stop, что обеспечивает исключительную прочность и устойчивость к повреждениям.

Модель утеплена экологичным и высокоэффективным утеплителем Dupont Sorona, который отлично сохраняет тепло, но при этом куртка остается лёгкой и дышащей. Juneau X можно использовать в качестве верхнего или второго слоя одежды.

Надёжная водоотталкивающая пропитка с восковым покрытием (WR+CIRE) уверенно защитит от внезапного дождя и ветра. Эргономичный крой, регулируемый низ, два вместительных кармана внизу и один нагрудный, а также эластичные манжеты и кулиска на капюшоне гарантируют максимальный комфорт и удобство при любой активности.

Стильные принты с логотипом бренда подчёркивают безупречный вкус. Выбирайте Alaskan Juneau X для свободы движений и современного образа в любую погоду!

* WR (Water Repellent) - водоотталкивающая пропитка, которая наносится с внешней стороны ткани. Благодаря ей капли воды, попадающие на поверхность ткани, собираются в капли и скатываются с неё. Такая пропитка подходит для повседневной и спортивной верхней одежды, продлевает срок службы изделия и облегчает уход за ним.

CIRE (Cire) - пуходержащая пропитка, которая наносится на лицевую сторону ткани. Она задерживает миграцию волокон утеплителя на лицевую сторону и придаёт ткани блеск. Такой способ обработки подходит для материалов с содержанием нейлона: под воздействием высокой температуры его волокна плавятся и «заплавляют» ткань без дополнительного покрытия, благодаря чему пух не выбивается на поверхность, а влага не проникает внутрь.

ЖИЛЕТ JUNEAU X

AJXVB... | AJXJBR...
черный | коричневый

AJXVB



AJXJBR



Размер	S	M	L	XL	XXL	XXXL	XXXXL
	44-46	48-50	50-52	52-54	54-56	56-58	58-60
Рост	173-176	176-179	179-182	182-185	182-185	182-185	182-185

ТЕХНОЛОГИИ

Ткань с текстурой RIP-STOP: 100% нейлон
Утеплитель: Dupont Sorona 100% Polyester
Пропитки ткани WR+CIRE

ОСОБЕННОСТИ

- эргономичный крой;
- регулировка по низу;
- два кармана на молнии по низу жилета;
- один карман на молнии на груди;
- эластичная тесьма по низу рукава и по краю проймы;
- принты с логотипами.



Жилет Alaskan Juneau X - идеальный выбор для второго слоя и городских прогулок в прохладную погоду, выполненный в спортивном стиле из инновационной нейлоновой ткани с текстурой rip-stop, что гарантирует высокую прочность и устойчивость к повреждениям. Модель утеплена экологичным и эффективным утеплителем Dupont Sorona, который отлично сохраняет тепло, не добавляя лишнего объема и обеспечивая свободу движений. Благодаря надежной водоотталкивающей и восковой пропитке (WR+CIRE) жилет надежно защитит от ветра и морозящего дождя. Эргономичный крой, регулировка по низу, два вместительных кармана на молнии и эластичная тесьма по краю обеспечивают комфорт и практичность. Стильные принты с логотипом бренда завершают образ, подчеркивая ваш безупречный вкус - выбирайте Alaskan Juneau X для легкости, тепла и современного стиля в любой ситуации.

АНОРАК ALEUT PRO

AAAPG...

Размер	S	M	L	XL	XXL	XXXL	XXXXL
	44-46	48-50	50-52	52-54	54-56	56-58	58-60
Рост	173-176	176-179	179-182	182-185	185-188	185-188	185-188



ТЕХНОЛОГИИ

AERO-TEX мембрана
Waterproof (водонепроницаемость): 10000 мм
Breathable (воздухопроницаемость): 5000 г/м²
Швы проклеенные
Температурный режим: от -10 до +10° C

ОСОБЕННОСТИ

- укороченная застежка на молнии до линии груди, что позволяет добиться максимальной ветрозащиты;
- вместительный карман-кенгуру по центру и боковые карманы;
- капюшон с высоким воротником регулируется по объему и высоте;
- боковая застежка молния для облегчения надевания анорака через голову;
- эластичные манжеты;
- флисовая подкладка.

Откройте для себя анорак Alaskan Aleut PRO - современную интерпретацию легендарной куртки, созданной канадскими эскимосами для суровых условий! Эта модель сочетает в себе проверенную веками конструкцию и передовые технологии: укороченная застежка до груди обеспечивает максимальную защиту от ветра и холода, а боковая молния упрощает надевание. С технологическими показателями водонепроницаемости 10000 мм и дышащей способности 5000 г/м² вы останетесь сухими как под дождем, так и во время активного движения. Флисовая подкладка сохранит тепло, а практичные элементы - вместительный карман-кенгуру, регулируемый капюшон и эластичные манжеты - довершают идеальную экипировку. Стильный принт на рукаве, спине и груди, а также дополнительный карман для гаджетов на груди подчеркивают продуманность каждой детали. Идеально для рыбалки и активного отдыха - этот анорак станет вашим надежным спутником в любую погоду!

КОСТЮМЫ-ПОПЛАВКИ

CHEROKEE SEA EDITION

AWSCAGRG...

Размер	S	M	L	XL	2XL	3XL
	46-48	48-50	50-52	52-54	54-56	56-58
Рост	173-176	176-179	179-182	182-185	185-188	188-191

ТЕХНОЛОГИИ

AERO-TEX мембрана

Waterproof (водонепроницаемость): **15000 мм**

Breathable (воздухопроницаемость): **8000 г/м²/24 ч**

Утеплитель: **Sorona Insulation**

Температурный режим: **до -30° C**



Новый раздельный костюм Alaskan Cherokee Sea Edition предназначен в большей степени для морской рыбалки. Одна из главных особенностей - это специальные вставки из пенки, которые позволят вам удержаться на воде при случайном падении.

- Высокотехнологичная мембрана AERO-TEX с повышенным коэффициентом водонепроницаемости, чьи характеристики приближены к эталонному GORE-TEX®, гарантирует, что вы останетесь сухими даже под шквальным ветром и солеными брызгами волн.
- Яркий красный неоновый цвет обеспечивает максимальную заметность в серой морской воде, что критически важно для вашей безопасности.

ПРОДУМАННЫЙ ДИЗАЙН ДО МЕЛЬЧАЙШИХ ДЕТАЛЕЙ:

- Куртка имеет глубокий капюшон с высоким штормовым воротником и создает непробиваемый барьер против непогоды.
 - Центральная ветрозащитная планка и клапаны нагрудных 3D-карманов на застежках-магнитах закрываются мгновенно, надежно и одной рукой.
 - Отсутствие боковых карманов исключает малейший риск протечки. Все необходимое удобно размещается в нагрудных карманах, включая дополнительный вертикальный карман с влагозащитной молнией.
 - Регулировка низа куртки по объему и эргономичные рукава с неопреновыми манжетами обеспечивают идеальное прилегание. Внутренние стропы фиксации не дадут куртке задраться при активном движении.
 - Утеплитель Sorona insulation и слой пенки на груди и спине эффективно сохраняют тепло, а герметичный внутренний карман надежно спрячет документы или гаджеты.
 - Полукомбинезон оснащен укороченной двухзамочной молнией, которая надежно прикрыта ветрозащитной планкой. Это решение защищает от проникновения воды в сидячем положении.
 - Удлиненная спинка полукомбинезона и регулируемая талия обеспечивают комфорт и свободу движений. Карманы перенесены в верхнюю часть для легкого доступа, а два накладных кармана на бедрах всегда под рукой.
 - Дополнительный слой ткани с неопреновой вставкой в области коленей и задней части комбинезона значительно повышают износостойкость и комфорт.
 - Регулируемые низы брючин завершают картину идеальной посадки.
- Cherokee Sea Edition - это не просто костюм. Это ваша уверенность, безопасность и свобода покорять морские просторы без ограничений. Забудьте о погоде - помните только о улове!

КУРТКА

- анатомические рукава с неопреновым регулируемым манжетом;
- регулируемый капюшон с высоким штормовым воротником;
- два больших 3D кармана в нагрудной части с клапанами на магнитах;
- регулировка объема низа куртки молниями;
- центральная встречная ветрозащитная планка на магнитах;
- внутренний герметичный карман для документов;
- стропы для фиксации куртки;
- утеплитель Sorona insulation;
- вставки из пенки для поддержания на воде.

ПОЛУКОМБИНЕЗОН

- эргономичный крой;
- высокая спинка на эластичных бретелях;
- регулировка по линии талии;
- укороченная центральная застежка - молния;
- два накладных кармана;
- два кармана для рук в верхней части полукомбинезона;
- 3D детали колена;
- усиленная задняя часть с неопреновой вставкой;
- регулировка объема низа брючин.

CHEROKEE ACTIVE

AWSCAGRG...

Размер	S	M	L	XLS	XL	XXLS	XXL	XXLS	XXL	XXXXL	XXXXLS
Размер	44-46	48-50	50-52	52-54	52-54	54-56	54-56	56-58	56-58	58-60	58-60
Рост	173-176	176-179	179-182	173-176	182-185	173-176	185-188	176-179	188-191	188-191	176-179

ТЕХНОЛОГИИ

AERO-TEX мембрана

Waterproof (водонепроницаемость): **15000 мм**

Breathable (воздухопроницаемость): **8000 г/м²/24 ч**

Утеплитель: **Sorona Insulation**

Температурный режим: **до -30° C**



Этот новый отдельный поддерживающий костюм предназначен в большей степени для активной рыбалки и путешествиям на снегоходе. Применена ткань с AERO-TEX мембраной с повышенным коэффициентом waterproof. Благородное цветовое сочетание сине-зеленого и темно серого цвета придает костюму безупречный внешний вид!

Куртка имеет отстегивающийся капюшон с высоким штормовым воротником. Это важно, если одевать шлем. Центральная ветрозащитная планка встречная на застежках-велкро. 3D карманы с двумя входами в нижней части куртки с клапанами на магнитах. Дополнительные вертикальные нагрудные карманы на брызгозащитной застежке-молнии. Боковых карманов для рук нет, во избежании попадания воды внутрь костюма. Низ куртки имеет регулировку по объему боковыми молниями. Эргономичные рукава имеют неопреновый регулируемый манжет. Рукава оформлены светоотражающими принтами и шевроном с лого. Внутри куртки имеются стропы для фиксации куртки. На подкладке есть карманы для документов или гаджетов. Куртка утеплена Sorona insulation. Пенка на полочке и спинке.

Полукомбинезон имеет эргономичный крой. Удлиненная спинка. Центральная двухзамочная застежка-молния закрыта ветрозащитной планкой. Карманы для рук перенесены в верхнюю часть полукомбинезона. Талия регулируется по объему. На бедрах два накладных кармана. Эргономичные детали колен с вставкой пенкой. Задняя часть полукомбинезона усилена дополнительным слоем ткани с неопреновой вставкой. Низ брючин регулируются по объему. Полукомбинезон имеет утеплитель Sorona.



КУРТКА

- анатомические рукава с неопреновым регулируемым манжетом;
- укороченная длина куртки для удобства сидения на снегоходе;
- регулируемый отстегивающийся капюшон с высоким штормовым воротником;
- два больших 3D кармана с клапанами на магнитах;
- два нагрудных кармана на брызгозащитных молниях;
- регулировка объема низа куртки молниями;
- центральная встречная ветрозащитная планка на велкро;
- внутренние карманы для документов;
- стропы для фиксации куртки;
- утеплитель Sorona insulation;
- пенка для поддержки костюма на воде.

ПОЛУКОМБИНЕЗОН

- эргономичный крой;
- высокая спинка на эластичных бретелях;
- регулировка по линии талии;
- укороченная центральная застежка – двухзамочная молния;
- два накладных кармана;
- два кармана для рук в верхней части полукомбинезона;
- 3D детали колена;
- усиленная задняя часть с неопреновой вставкой;
- регулировка объема низа брючин.



Saikyo
japan

